

El patrimoni de l'aigua a Alfarràs (el Segrià, Lleida)

Dels molins a les fàbriques de filatures

Treball de fi de màster

Memòria de pràctiques

Ramon Dalfó Revuelto

Titulació: Màster en Patrimoni cultural i desenvolupament local de la Universitat de Lleida

Pràctiques: Secció d'Arqueologia dels Serveis Territorials a Lleida del Departament de Cultura

Tutor de pràctiques: Josep Gallart

Tutor acadèmic: Jordi Bolòs

Període de pràctiques: 1/11/2012 – 28/2/2013

Data de presentació: 1/10/2013

A los yayos y al tío Guillermo.

Índex

1. Introducció.....	3
2. Agraïments.....	5
3. Metodologia.....	6
4. Context.....	11
4.1. Situació.....	11
4.2. Marc històric.....	14
5. Els molins.....	18
5.1. Dades patrimonials.....	21
5.2. Dades documentals.....	26
6. Les fàbriques de filatures.....	32
6.1. Dades patrimonials.....	36
6.2. Dades orals.....	42
7. Conclusions.....	61
8. Bibliografia.....	67
9. Premsa.....	70
10. Arxius.....	71

1. Introducció

Aquest treball parteix amb l'objectiu d'obtenir una primera valoració i coneixement de les possibilitats que ofereix el patrimoni de l'aigua d'Alfarràs (el Segrià, Lleida) per a la recerca històrica. Aquest fa referència a aquells elements històrics que es vinculen amb l'aprofitament dels recursos hidràulics, una constant al llarg del temps, i veritable eix articulador per un discurs històric pel municipi. Aquest llegat cultural es materialitza en elements arquitectònics, arqueològics, documentals i etnogràfics. Per tant, les disciplines d'estudi són diverses i al llarg de l'elaboració d'aquest treball es matisaran quines, de forma preliminar, són susceptibles de ser emprades.

L'objecte d'estudi d'aquest treball, podria ser més ampli, però es concreta en el llegat històric material i immaterial del patrimoni que representa l'antic molí fariner senyorial i les indústries tèxtils contemporànies. Tots dos elements presenten un nexa d'unió i és l'aprofitament de les aigües del Canal de Pinyana, l'antiga Séquia Major, com a força motriu. Cal afegir, que es farà atenció a altres molins que, sense tanta presència en el temps van aprofitar la força hidràulica. Els orígens d'aquest patrimoni històric es troben en el senyoriu de l'indret, el qual en el transcurs del temps va esdevenir el marquesat d'Alfarràs. El molí fariner, d'origen senyorial, és declarat Bé Cultural d'Interès Nacional (BCIN) i data dels segles XII i XV. Les antigues fàbriques de filatures implantades a finals del XIX, també es vinculen al senyoriu de l'indret, ja que les va fundar el marquès, per després arrendar-les i, finalment, vendre-les. L'antiga fàbrica de Filatures Casals, d'estil modernista, està catalogada per l'Inventari de patrimoni arquitectònic de Catalunya i data del segle XIX. L'antiga fàbrica de filatures Viladés, amb orígens al XIX, no presenta catalogació, tot i ser d'estil modernista. La recerca d'aquests elements arquitectònics contribuirà al coneixement de l'aprofitament dels recursos hídrics com a element de transformació de formes d'economia feudal cap a formes incipients d'industrialització.

L'objectiu d'aquest treball és oferir una valoració patrimonial que pugui preveure una intervenció patrimonial tenint en compte les diferents fases històriques d'aquests edificis i apuntar les vies de recerca que possibiliten per oferir continguts per a la seva difusió.

Algunes qüestions que planteja el treball són com es va materialitzar la transició dels molins hidràulics a grans centres fabrils, com es poden obtenir dades per recuperar el coneixement patrimonial del molí previsiblement alterat i desmantellat, quins lligams relacionaven el marquès d'Alfarràs amb la indústria tèxtil, quin era el context social d'aquest per actuar com un inversor burgès tot i ser noble, que porta la indústria cotonera a Lleida, quins vincles presenta amb la revolució industrial catalana i quina transcendència tenen aquestes per la població. L'objectiu principal del treball consisteix a obrir i apuntar els mecanismes necessaris per obtenir un coneixement patrimonial del molí i les fàbriques de filatures. Així, s'obtidran dades que permetran presentar la història d'aquests espais, donar pas a intervencions patrimonials i conèixer quines vies de recerca poden ampliar la informació obtinguda. El projecte contribuirà a un millor coneixement dels canvis socials i econòmics al llarg del temps en el municipi, el qual permetrà identificar les particularitats i singularitats locals per així reforçar les seves potencialitats. Suposarà una eina per entendre la configuració social, econòmica i cultural de la localitat en l'actualitat. D'altra banda, s'aprofundirà en la revalorització del desprestigiat patrimoni d'Alfarràs i es proporcionaran eines per a la reversió social i rehabilitació dels edificis objecte d'estudi d'aquest projecte.

El contingut del projecte parteix de l'exposició dels recursos metodològics adients per recuperar el patrimoni de l'aigua d'Alfarràs, per tal d'emmarcar-la en el seu context històric. En aquest marc es passen a presentar les fonts històriques buidades de forma inèdita sobre el cas dels molins i les fàbriques de filatures del municipi, per tal d'extreure una sèrie de conclusions sobre el seu desenvolupament històric i les possibilitats patrimonials d'aquests espais. Finalment, es presenten la relació de fonts emprades.

El treball s'ha desenvolupat en el marc de les pràctiques en institució del Màster en Patrimoni cultural i desenvolupament local de la Universitat de Lleida realitzades a la Secció d'Arqueologia dels Serveis Territorials a Lleida del Departament de Cultura de la Generalitat de Catalunya. El tutor d'institució ha estat el Josep Gallart i el tutor acadèmic ha estat Jordi Bolòs.

2. Agraïments

La realització d'aquest treball ha estat possible gràcies a la participació i col·laboració d'un llarg llistat de persones. En primer lloc, vull esmentar el suport del Josep Gallart, qui va obrir camí a la realització del treball i ha estat el tutor de pràctiques. A Jordi Bolòs, tutor acadèmic del treball, per sumar-se a la iniciativa. A la Marta Monjo, qui ha complementat junt amb el Josep i el Jordi l'orientació en aquest treball. També a la resta de l'equip de l'àrea de patrimoni dels Serveis Territorials a Lleida, la Montse Sorolla, el Jaume Mòdol i la Montse Ninot, pels ànims i per tota la disposició a facilitar el camí.

Al Joan Busqueta i la Josefina París, per facilitar-me l'accés i el coneixement del Llegat Ramon Vives i Gorgues, tan important pel coneixement de la història d'Alfarràs, i per possibilitar la seva ubicació definitiva a l'Arxiu Municipal d'Alfarràs.

Al Josep Forns, el Joan Català, la Roser Llovet i la Norma Soldevila, per facilitar-me la incorporació al Seminari sobre Industrialització Contemporània al Segrià Nord i així acompanyar l'aportació històrica de les fàbriques de filatures d'Alfarràs al seu context, que no és altre que la industrialització al Segrià Nord al llarg del Canal de Pinyana. Junts, amb la coordinació del Josep, hem realitzat l'exposició fotogràfica "Indústria i Món Rural al Segrià Nord", en el marc del "VIII Congrés sobre Sistemes Agraris, Organització Social i Poder Local. Pagesia, Indústria i Món Rural" celebrat a Alguaire (el Segrià, Lleida) del 18 al 21 de setembre de 2013.

A l'Enric Vicedo i al Josep Forns per possibilitar la presentació de les primeres dades d'aquest treball a l'esmentat congrés d'Alguaire, junt amb els altres casos de la industrialització al Segrià Nord com són les antigues indústries tèxtils de la Mata de Pinyana (Alguaire) i d'Alcanís (Rosselló de Segrià, el Segrià, Lleida) i així fomentar la posada en comú d'aquest fenomen poc tractat en la recerca.

Als testimonis orals, antics treballadors de les fàbriques de filatures, veritables puntals d'aquest treball. El Ramon Peraire, el Jaume Aloy, la Concepción Olid, el Ramon Alcalde, la Pepita Peraire i la Dolors Hernández. Així mateix, al Josep Parareda, per fer possibles les visites al molí fariner i a la Fàbrica Viladés sempre que ha estat necessari.

A l'ajuntament d'Alfarràs, en especial a l'alcalde Kleber Esteve i a la Carme Labat, per les facilitats i la instal·lació definitiva del Llegat Ramon Vives i Gorgues a l'Arxiu Municipal d'Alfarràs, instrument de consulta imprescindible per a la realització del treball.

A la col·laboració de la Marisa Grau en la infografia. A l'Alba Sanchez i la Isabel Rosell per tantes reflexions escoltades. A la Isabel Jovellar, el Jordi Chaubell i la Marta Coll per la informació facilitada.

I finalment a la meva família, per acompanyar-me en aquest camí de descobriment, la meva mare, el meu pare, la meva germana i en especial, als que ja no hi són, els yayos i el tío Guillermo, a qui dedico aquest treball de la forma més sentida.

3. Metodologia

Les disciplines que permeten recuperar el llegat històric dels molins i les filatures són diverses. En primer lloc, s'ha realitzat un buidatge bibliogràfic per disposar de referents per seguir el procés de recerca. Aquests han consistit en referents en l'àmbit contextual i en l'àmbit metodològic. Els de context han permès entendre el marc cronològic i territorial dels casos tractats. Els metodològics han permès entendre on s'havia de cercar la informació que podia proporcionar dades inèdites.

Les temàtiques a consultar s'han concentrat en els molins hidràulics, l'evolució senyorial d'Alfarràs, la industrialització a Catalunya i Lleida, el moviment obrer en àmbits rurals i urbans, el desenvolupament de la burgesia catalana, l'aprofitament de l'aigua com a força motriu, els processos de treball del sector tèxtil i la catalogació patrimonial de les estructures arquitectòniques conservades. Així, aquest buidatge, tant metodològic com contextual, ha permès acotar la recerca de fonts documentals d'arxiu i premsa i de fonts orals, basades en entrevistes amb testimonis d'antics treballadors de les fàbriques de filatures. Les diferents dades que s'han recopilat en aquest treball, contextuais, metodològiques, patrimonials, documentals i etnogràfiques s'han sistematitzat en una base de dades que ha permès obtenir una visió cronològica de la informació recopilada, que alhora permet obtenir una consulta segons les temàtiques a tractar. Això ha possibilitat una contrastació de les dades.

També s'ha realitzat un recerca no delimitada de fonts d'informació sobre el municipi d'Alfarràs a partir de la Biblioteca Nacional de Catalunya, l'Institut Català de Cartografia, Fons fotogràfic, el Servei de Patrimoni Arquitectònic Local de la Diputació de Barcelona, el Centre Excursionista de Catalunya i la plataforma Memòria Digital de Catalunya.

Les obres *Historia de un canal, 1147-1974* (1974) de Sol i Torres, *Economia i societat en els regs històrics occidentals catalans: Almenar (Segrià) i la seva àrea (segles XIV-XIX)* (2004) de Forns i *Els canals de Pinyana i Fontanet. L'aigua com a factor transformador de la regió de Lleida* (2006) dirigida per Vicedo, suposen un element de consulta imprescindible per contextualitzar els usos dels salts d'aigua del Canal de Pinyana al llarg del temps. Aquestes obres han permès lligar els casos concrets d'Alfarràs amb un context més ampli, tant en l'àmbit de Lleida com Catalunya. Per la visió transversal de la industrialització a Catalunya així com les dinàmiques de conflictivitat social entre la burgesia i la classe obrera es pren com a referència l'obra *Història de la Catalunya contemporània. De la Guerra del Francès al nou estatut* (2006) dirigida per Risques.

Per tal d'obtenir referències per la comprensió de l'estructura d'un molí (fig. 1.) s'ha pres com a model l'obra de Bolòs i Nuet *Els molins fariners* (1983). En aquesta els autors proposaven diferents tipologies de molins segons la captació d'aigua. En primer lloc trobem el molí pirinenc, el de més antiguitat i que es caracteritza per la captació d'aigua sense bassa ni pou. El segon model és el de molí amb bassa. El tercer és el molí amb bassa i pou. La seva aportació també ofereix recursos pel coneixement de les estructures de les moles i el carcabà dels molins amb la seva conceptualització (Bolòs, Nuet, 1983: 21-22,

26). D'altres referents pel cas dels molins han estat les de Serra amb l'article "A propòsit dels molins fariners publicat a *L'Erol* (2000) i l'aportació de Rigo i Gili amb *El Molí d'en Ribé. Un molí fariner baix-medieval (Santa Coloma de Gramenet, Barcelonès)*. Aquestes referències han permès obtenir un exemple en la recerca documental i arqueològica de molins fariners medievals, tenint en compte les pautes de contextualització, coneixement arqueològic, el registre gràfic i el buidatge documental. Així mateix aquestes obres han possibilitat una aproximació als mecanismes d'un molí fariner i la seva conceptualització (Serra, 2000: 8-11; Rigo, Gili, 1992: 11-18).

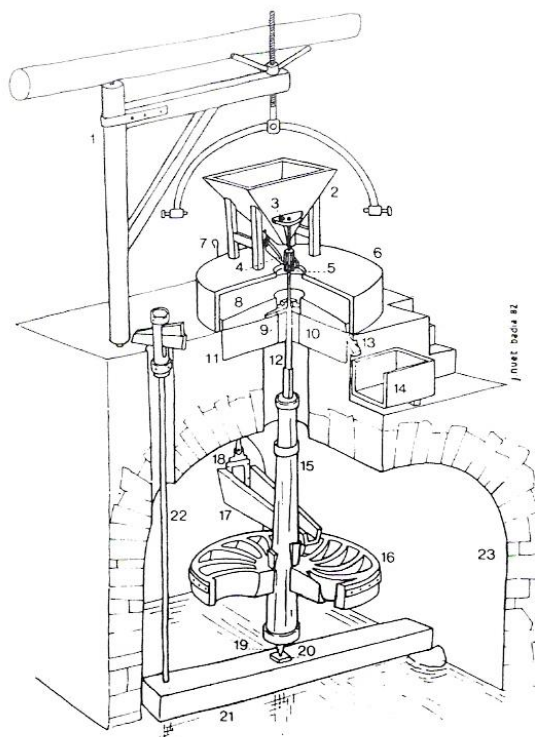

Esquema, tallat un quart, dels mecanismes d'un molí fariner. Les peces principals són: la cabra (1); la tremuja (2); el gradador (3); el canalot (4); la filosesta (5); el riscle (6); l'engegador (7); la mola volandera (8); la nadilla (9); la caixa (10); la mola sotana (11); el coll-ferro (12); el farinal (13); la farineira (14); l'arbre (15); el rodet (16); la canal (17); el pany (18); l'agulla (19); el dau (20); el banc (21); l'alçador (22); el carcabà (23).

Fig. 1. Estructura d'un molí fariner i els seus elements (Bolòs, Nuet, 1983: 26).

L'obra de Sarobe *Història de Rosselló de Segrià, Volum I, El temps dels templers (1149-1307)* (2011) presenta un marc tipològic pels molins al Segrià Nord, el qual aporta models de proximitat, tenint en compte últimes dades, tant documentals com arqueològiques. La principal distinció que estableix entre molins medievals consisteix en els molins senyorials, amb amortitzacions o característiques adaptades dels andalusins, i molins senyorials pirinencs (Sarobe, 2011: 205), Alhora permet obtenir una visió dels diferents molins de Vilanova de Segrià (el Segrià, Lleida), Torrefarrera (el Segrià, Lleida) i Rosselló de Segrià (el Segrià, Lleida). Forns en l'obra *Economia i societat en els regs històrics occidentals catalans: Almenar (Segrià) i la seva àrea (segles XIV-XIX)* (2004) permet obtenir dades sobre les característiques del molí d'Almenar (el Segrià, Lleida), així com de les xarxes mercantils tradicionals al Segrià Nord.

Fité amb l'article "Un apropament a l'estudi dels molins del Montsec i la Vall d'Àger" (1893) ofereix un referent pel que fa al buidatge documental sobre molins senyorials fariners hidràulics a partir de protocols notariais de l'Arxiu Capitular de Sant Pere d'Àger (la Noguera, Lleida) i el tractament de dades arqueològiques (Fité, 1983: 218-224).

La publicació de París *Alfarràs. Apunts històrics del Llegat Ramon Vives i Gorgues* (2010) representa un recurs bàsic, ja que situa en el temps els fets històrics més destacats del poble, i presenta la catalogació i sistematització dels documents que va recopilar el mestre de Castillonroi (la Llitera, Huesca) per publicar una monografia històrica sobre Alfarràs. Amb la seva mort abans de dur a terme la publicació, la seva família va cedir el seu llegat a l'ajuntament d'Alfarràs perquè la Universitat de Lleida dirigís la catalogació definitiva i perquè després s'emplacés al municipi a disponibilitat dels interessats en la història de l'indret. En definitiva, París presenta les dades que el mestre de Castillonroi va recopilar sobre el molí fariner d'Alfarràs, les quals esdevenen un punt de partida per aquest treball (París, 2010: 76-77).

En relació a referents i dades de context per la indústria cotonera de filatures, en primer lloc, s'ha situat com a referent l'obra de Cabana *Fàbriques i empreses. Els protagonistes de la revolució industrial a Catalunya. Vol. 2. Cotoners* (1993). Aquesta presenta una exposició tècnica del procés de transformació de les filatures a Catalunya. L'autor situa la indústria cotonera com la que s'ocupa de les manufactures de filats, teixits i estampats i presenta l'evolució, a grans trets en el cas català, de la maquinària de les filatures, centrades en la transformació de la floca de cotó per proporcionar fil per als teixits i els estampats. Les màquines de l'àrea de transformació són l'obridora, el batan, les cardes, els manuars i les metxeres. Les màquines de l'àrea de filar són la Jenny, les berguedanes, les contínues (originalment les Throstle), les Mule-Jennies, les selfactines, els aspis o les debanadores. Altres dades que proporcionen una visió genèrica dels filats són els models de fil segons numeració catalana, comparada amb l'anglesa i la francesa. A més estableix els models de les colònies i les fàbriques cotoneres a Catalunya. Aquests són les grans colònies industrials i les colònies o fàbriques vinculades als nuclis urbans i a l'explotació d'energia hidràulica (Cabana, 1993: 3-9).

Nadal al capítol "Indústria cotonera" de la *Història Econòmica de la Catalunya Contemporània. Vol. 3, s. XIX. Indústria, transports i finances* (1991) proporciona una visió del mapa industrial de les cotoneres a Catalunya que permet comparar en l'àmbit geogràfic el pes dels diferents aprofitaments hidràulics a Catalunya a partir de les dades de la Cambra Oficial d'Indústria de Barcelona (Nadal, 1991: 52-53).

Un exemple d'arqueologia industrial, així com de la primera indústria del vapor a Catalunya és l'obra de Soler *Tres exemples d'arqueologia industrial a Sabadell. El Vapor de Cal Marçet, el Vapor Gran del Cotó i la Fàbrica de Gas Prat i Benessat* (2003). Aquest cas en l'àmbit energètic representa un model oposat al cas a analitzar, ja que les filatures d'Alfarràs s'emmarquen en un moment més tardà i amb l'electricitat generada per la força hidràulica. Tot i això, permet entendre la transició de la font energètica del carbó amb la màquina de vapor cap a la font energètica hidràulica amb l'electricitat.

Els referents de les indústries del territori es troben a la ja esmentada *Els canals de Pinyana i Fontanet. L'aigua com a factor transformador de la regió de Lleida*. A més l'obra presenta de forma específica el cas de la Colònia de la Mata de Pinyana (Alguaire, el Segrià, Lleida), també dedicada al tèxtil. Un altre referent de proximitat és l'obra *La colònia d'Alcanís. Un record, una finestra...* (2012) de Català, en la qual es tracta el llegat memorial de la indústria tèxtil de Rosselló.

En el bloc contextual, en termes socials, s'ha d'esmentar a Cabana amb l'obra *La burgesia emprenedora* (2011), que permet conèixer les característiques dels industrials tèxtils per relacionar-los amb la figura del marquès d'Alfarràs. Per contextualitzar Alfarràs en relació al moviment obrer resulta imprescindible l'obra de Barrull *El Bloc Obrer i Camperol: Lleida 1919-1937* (1991). També són d'interès les dades que aporta Mir a *Lleida (1890-1936): caciquisme polític i lluita electoral* (1985).

En relació a la catalogació patrimonial és de consulta imprescindible l'Inventari de patrimoni arquitectònic de Catalunya del Departament de Cultura (Departament de Cultura, 2012). Pel que fa al molí, la seva classificació de BCIN la trobem a l'obra de Muñoz, Pladevall i Tosas *Catàleg de monuments i conjunts historico-artístics de Catalunya* (1990). A més s'haurà de tenir en compte l'enfocament dels elements patrimonials al Pla d'Ordenació Urbanística Municipal d'Alfarràs (POUM), el qual s'està tramitant (Esquerda, Giné, 2012). Aquestes dades s'han complementat amb una valoració patrimonial que compta amb un registre fotogràfic i planimètric i l'observació arqueològica, la qual inclou una presentació dels possibles alçats que es poden distingir en la façana del molí fariner.

Les pautes de Vicedo a *Fonts per a l'estudi del món rural contemporani* (2005) han suposat un punt de partida per la recerca, ja que exemplifica recursos metodològics per al coneixement de la societat rural lleidatana en relació a l'antic règim i la industrialització. Aquest aspecte ha aportat una perspectiva transversal en el temps necessària per a aquest treball que tracta diferents moments històrics. A partir de l'obra s'han pogut acotar punts de consulta de forma més concreta. D'entre el gran ventall de documentació que anomena Vicedo, es pren com a referència la consulta de testaments, inventaris d'herència, capítols matrimonials, documents d'organització del reg, cadastres, guies mercantils i arxius fotogràfics. D'altres consultes útils per aquest treball i que recomana Vicedo com els registres mercantils, de propietat, el butlletí provincial de Lleida i els fons sindicals (Vicedo, 2005: 17-22, 27-39, 51-97) no s'han consultat en aquest treball, per qüestió de síntesi. Tot i això, aquestes fonts permetrien ampliar l'estudi que aquí es presenta. Cal posar atenció, a més, a les possibilitats que ofereixen els Judicis Verbals i de Faltes que es conserven a l'Arxiu Municipal d'Alfarràs, des de mitjans del XIX fins al darrer quart de segle XX, entre els quals es podria trobar informació sobre successos de conflictivitat social al municipi relacionats amb el sindicalisme. Un punt a comentar de l'aportació de Vicedo és la necessitat de presentar els documents rellevants transcrits al final de la presentació d'una recerca (Vicedo, 2005: 105). Un dels primers objectius d'aquest treball era presentar la transcripció dels documents tractats, tot i això, per qüestió de síntesi s'ha obviat.

La recent publicació de l'obra de París sobre el Llegat Ramon Vives i Gorgues ha suposat, pel que fa al buidatge documental, el punt de partida per aquest treball. La consulta del llegat, catalogat i publicat en aquest llibre i recentment emplaçat a l'Arxiu Municipal d'Alfarràs, situat a l'ajuntament d'Alfarràs, aporta les dades que permeten conèixer l'evolució arquitectònica del molí d'Alfarràs al llarg del temps, sobretot a partir d'arrendaments, capitulacions i inventaris senyorials. El mestre de Castillonroi al llarg de la seva vida va reunir una àmplia quantitat de material basat en còpies de documents consultats en diferents arxius històrics i fitxes sistematitzades. Les possibilitats d'estudi que ofereix el llegat són àmplies per la gran quantitat d'informació. L'emprada en aquest treball, tan sols és una petita part del potencial que ofereix. La informació consultada prové majoritàriament de l'Arxiu Marquesos d'Alfarràs – Viladellops, l'Arxiu Municipal de Lleida, l'Arxiu de la Junta de Sequiatge de Lleida i l'Arxiu Capítular de Lleida.

El Fons del Llinatge Desvalls, Marquesos d'Alfarràs dipositat a l'Arxiu Nacional de Catalunya és una font indispensable per a la consulta, ja que els testaments i les planimetries documentades presenten

informació de les obres hidràuliques que van emprendre els senyors d'Alfarràs així com les seves rendes i propietats, entre elles els molins (DD. AA., 2005: 6).¹

Al Servei d'Arxius i Llegats de l'Institut d'Estudis Ilerdencs (IEI) es localitzen les diferents guies industrials i comercials de Lleida del segle XIX i XX. Són d'interès per conèixer els diferents negocis d'Alfarràs i especialment les fàbriques de filatures. D'aquesta manera es pot observar l'evolució empresarial de les filatures i el context econòmic local.

Les fonts d'hemeroteca permeten conèixer l'evolució de les empreses de filatures. Destaquen els recursos que proporcionen per conèixer un fet recent en el temps, el tancament d'aquestes el 2005.

La memòria oral recollida en aquest treball parteix dels paràmetres marcats en l'obra de Català *Metodologia de recerca etnològica* (2010) del Centre de Promoció de la Cultura Popular i Tradicional Catalana. Un altre referent pel que fa a la presentació de dades és l'obra de Gallego *Els anònims de la transició. Història oral del moviment obrer a Lleida i Balaguer (1960-1970)* (1996). A partir de l'obra dirigida per Català es puntualitza una fase de recollida de dades orals, és a dir, etnogràfica, per a després, en termes etnològics, obtenir unes conclusions. La realització de les diferents entrevistes a testimonis orals no s'ha realitzat fins comptar amb dades de context que permeten desenvolupar l'entrevista amb un cert coneixement dels temes a tractar. Es posa atenció al fet que la informació generada de les entrevistes suposa una construcció entre l'entrevistat/da i l'entrevistador/a que presenta subjectivitat. En la publicació hi ha diferents models d'entrevista, la dirigida, la semidirigida i la no dirigida. D'entre aquests s'ha optat per una entrevista semidirigida a antics treballadors/es de les filatures d'Alfarràs, amb uns punts bàsics genèrics a tractar, però obrint la conversa als temes d'interès per l'entrevistat/da, per tal de deixar marge a la perspectiva personal. S'ha intentat que els punts tractats siguin homogenis, però per qüestions de generació o professió aquests varien. En l'obra es proposen diferents tipus de transcripcions, la literal, la parcial i el resum. S'ha optat per la presentació en un format de resum. Aquest permet agrupar els punts tractats de forma més clara i així obtenir una presentació el més sistemàtica possible per facilitar l'anàlisi de les dades. Tot i això, s'ha intentat mantenir expressions i un llenguatge col·loquial, tal com es recomana en l'obra de referència, tot tenint en compte que es tracta d'una interpretació i una construcció de dades. També s'ha posat atenció a les diferents recomanacions d'estil. En termes d'anàlisi es té en compte el valor representatiu de les entrevistes. Val a dir que les possibilitats de contrast de les dades recollides presenten el seu potencial alhora de comparar fenòmens paral·lels que es podran contextualitzar amb les dades històriques recollides (Català, 2010: 31-32, 35, 37-40, 42-43, 65-71).

¹ ANC, Fons Llinatge Desvalls, Marquesos d'Alfarràs.

4. Context

4.1. Situació

Alfarràs, del qual en forma part el nucli d'Andaní, és un municipi de la comarca lleidatana del Segrià, emplaçat a l'extrem Nord-Occidental de la Plana de Lleida i on conflueix aquesta amb el Prepirineu. La geografia del municipi s'estructura per una petita vall articulada per la Noguera Ribagorçana, entorn de la qual s'estén l'horta regada pel Canal de Pinyana, emmarcada per l'altiplà del Sas, les Bruixes, la Serra Llarga i els turons de Montpedró i Montderes. La població des de l'Edat Mitjana està situada en la immediatesa de la presa d'aigua del Canal de Pinayana, el qual transcorre pel Segrià Nord, proporcionant al territori l'aprofitament dels recursos hídrics.

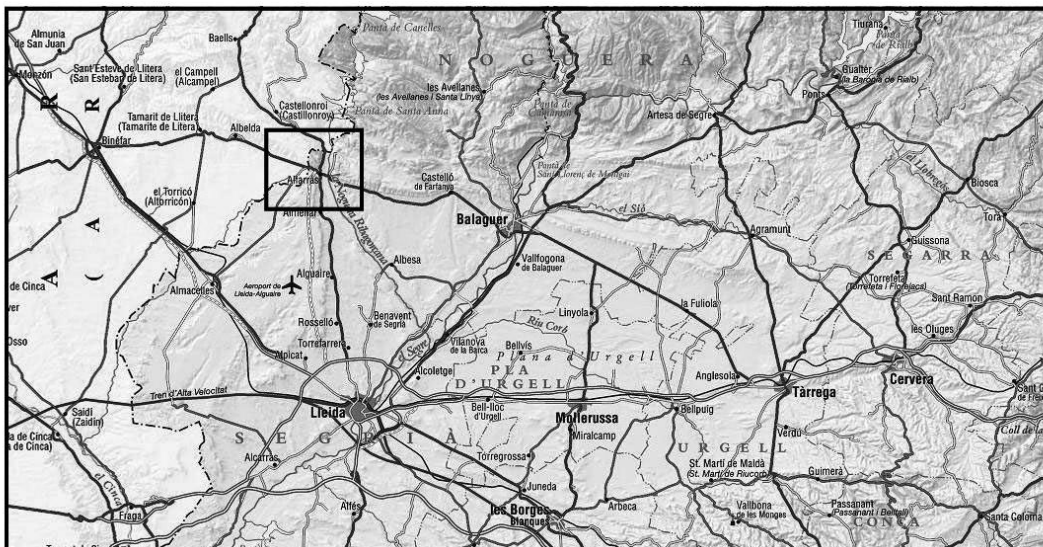

Fig. 2. Alfarràs a la Plana de Lleida.

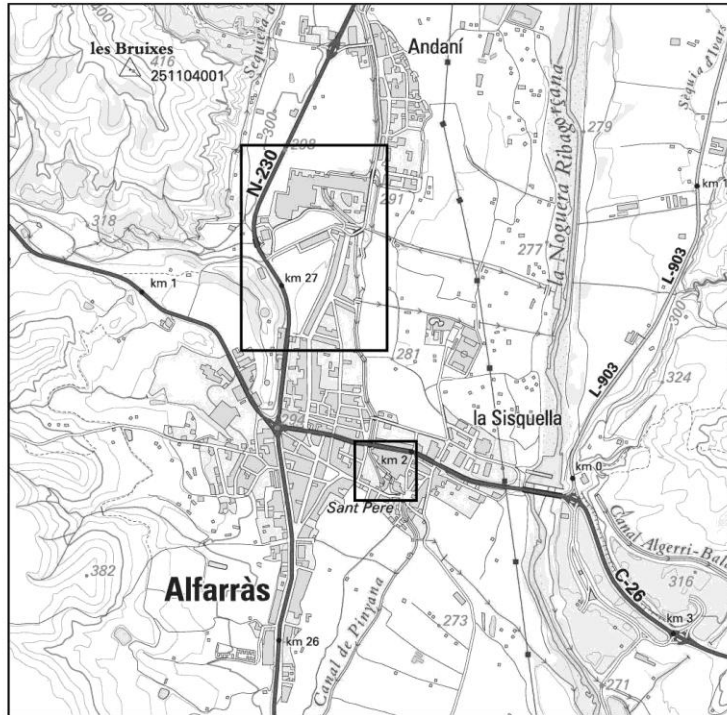

Fig. 3. Al Nord, la Colònia de Filatures Casals i, al Sud, el Molí d'Alfarràs i la Fàbrica Viladés.

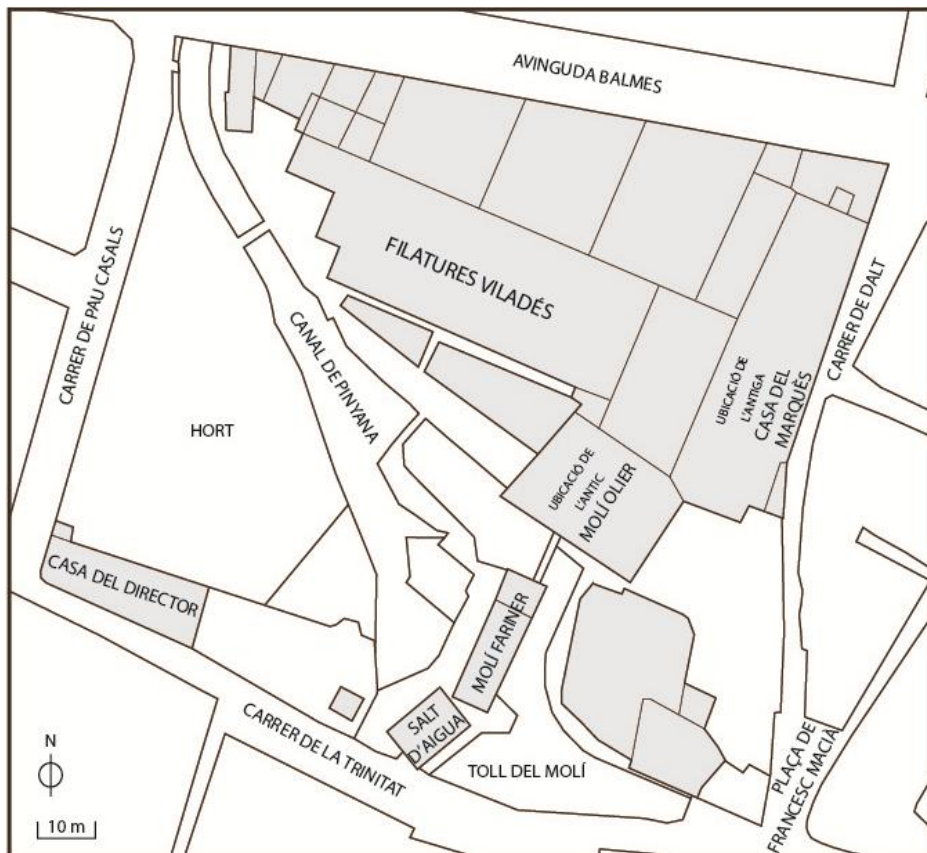

Fig. 4. El Molí d'Alfarràs i la Fàbrica Viladés, en l'últim moment de la seva activitat. S'ubiquen l'antiga Casa del Marquès d'Alfarràs i l'antic molí olier. Ramon Dalfó.

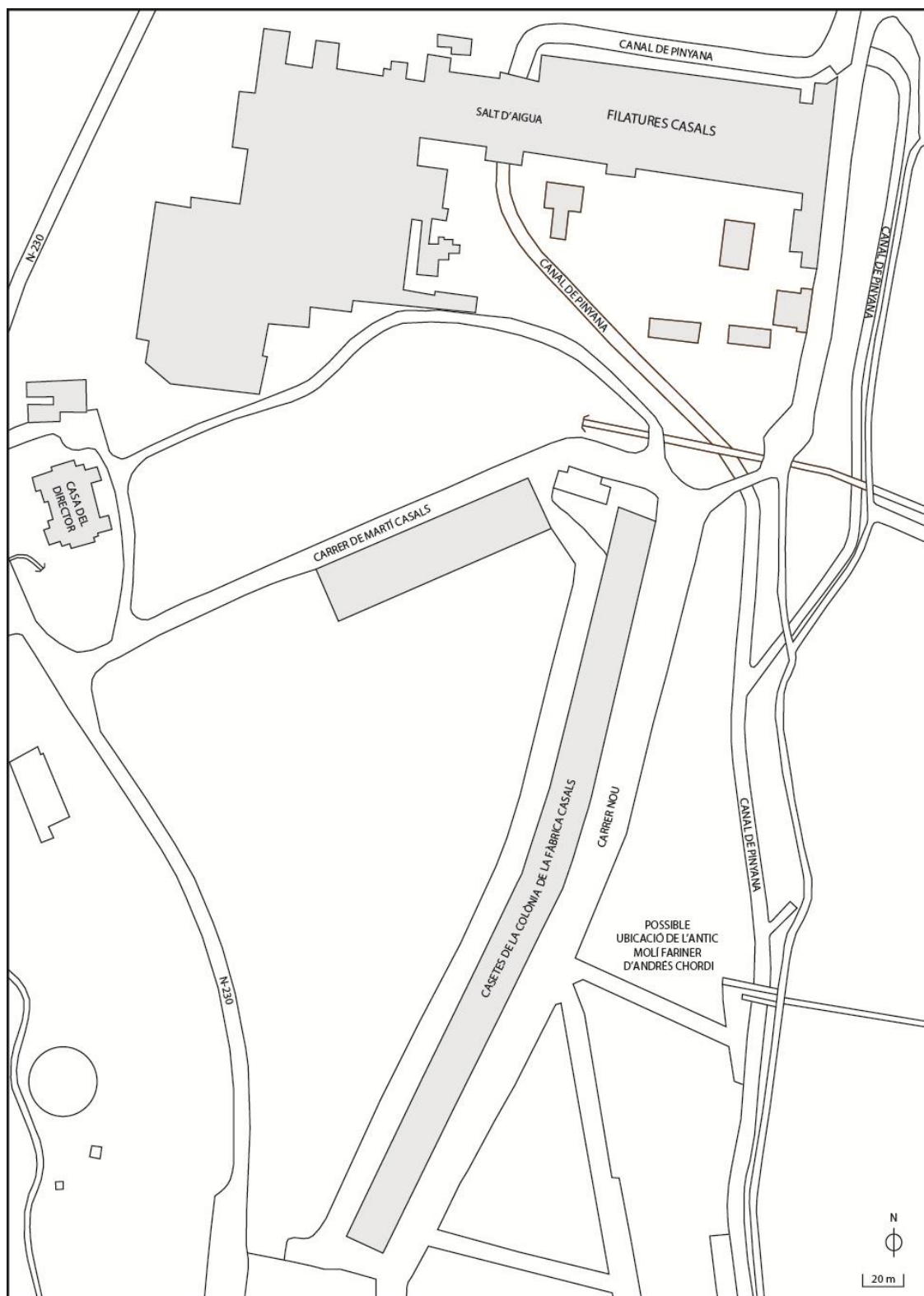

Fig. 5. Colònia de Filatures Casals, amb la fàbrica al nord i les casetes al sud, en l'últim moment de la seva activitat. Ramon Dalfó.

4.2. Marc històric

Per entendre els molins i les fàbriques de filatures d'Alfarràs cal apuntar al seu context més immediat així com les dinàmiques en les quals s'emmarcaven en el seu marc territorial, per tal de poder relacionar la seva evolució en relació a altres casos.

Ramon Sarobe presenta una extensa contextualització dels molins al Segrià Nord, centrant-se en l'antic Segrià templer i especialment en Rosselló de Segrià al segle XIII. Per entendre el cas de Lleida, l'autor estableix un context amb els diferents models del període. Així distingeix entre els molins andalusins i els molins d'època senyorial, ja adaptessin paràmetres andalusins com les dinàmiques constructives comtals. El model de molí andalusí, que l'autor recull dels estudiats per Sergi Selma a València, pertanyia a individus d'alt estatus social, en cas de molins grans, o individus o grups organitzats entorn la comunitat d'una petita alqueria, en cas de molins petits. Solien tenir dues moles, però els grans molins se situarien en àrees de gran cabal. Els molins del model senyorial sorgirien de l'amortització d'antics molins de la pagesia dels segles X i XI que evolucionarien, als segles XII i XIV, a conjunts industrials sovint fortificats. Aquests s'acabarien construïnt amb un aparell de pedra angular, fortificats i amb volta gòtica. En aquest punt distingeix els molins senyorials entre els pirinencs, els quals serien molins d'antic de planta simple emplaçats vora un riu amb un canal de derivació d'aigües, i els de muntanya i terra baixa, que s'emmarquen al Sud, després de la conquesta. Aquests captarien l'aigua de regs i no de cursos fluvials. Centrant-se en el cas de Lleida apunta que els molins medievals estarien construïts sobre antics del període islàmic o bé es donaria l'existència de nous casals construïts en període senyorial seguint models andalusins, però de majors dimensions i amb un major potencial en moles. Tot i això l'autor no descarta per Lleida la construcció de nous molins seguint paràmetres comtals. En un origen els molins a Lleida podrien estar adscrits a almúnies, com en el cas de Tortosa, València i Mallorca. Les almúnies aixecarien i gestionarien els seus molins, alhora que s'articularien regs a través de séquies. Entre els segles X i XII, amb la conquesta, els molins serien apropiats pels senyors. D'altres quedarien deteriorats o abandonats. En el cas del Segrià estricte, els templers s'apropien dels molins. En aquest moment sorgirien els moliners com a agents del senyor feudal, a diferència d'abans que els mateixos pagesos s'ocupaven de la seva collita de blat per produir farina. A les estructures del molí s'hi afegien les estances del moliner i per donar més potencial a les moles s'afegien pous entre la bassa i els carcabans. Aquest últim paràmetre seria una herència àrab, com també el fet que els regs donessin prioritat a la irrigació agrària, per sobre del funcionament del molí (Sarobe, 2011: 205-210, 222).

Romà Sol i Carme Torres exposen que l'existència dels molins al llarg del Canal de Pinyana és molt anterior a l'eclosió d'aquests al segle XV. L'eclosió d'aquests es documenta a partir de les disposicions del Consell General de la Paeria de Lleida registrats al Llibre de Consells de l'Arxiu Municipal de Lleida. En aquestes disposicions, el 1348 es dictava la prohibició de la molta al juny i el 1394 es feia una petició d'ajuda extraordinària als moliners per reparar les caixes de la séquia (Sol, Torres, 1974: 87). La importància de l'activitat dels molins, que garantia l'abastament d'un aliment bàsic com la farina, la podríem veure en els fets que recull el Llibre de la Séquia del Segrià de l'Arxiu Municipal de Lleida. Entorn 1531 i 1533 les Corts de Montsó van ser ajornades per Carles V l'Emperador ja que els molins de farina que havien de subministrar l'aliment estaven aturats per les tasques de neteja (Sol, Torres, 1974: 37-38).

En aquest context els molins del Segrià Nord són els de Torrefarrera, Rosselló de Segrià, Vilanova de Segrià (Sarobe, 2011: 164-166, 172-174, 177-178, 181-192), Almenar (Forns, 2004: 143-145) i Alfarràs, documentat ja al segle XII (Sol, Torres, 1974: 87), dels quals la majoria d'aquests són fariners.

Al segle XVIII, Sol i Torres situen la proliferació de molins oliers al llarg de les terres de regadiu del Canal de Pinyana. Des de principis fins a finals de centúria s'observen nombroses concessions de la Junta de Sequiatge de Lleida per a molins oliers. Aquest fet s'allarga fins a finals del XIX. També es van produir noves concessions, en menor mesura, a molins paperers, fariners, de teixits i de forma més puntual concessions per a salts d'aigua dedicats a diferents activitats com la producció de pólvora, conserves, teuleria, pólvora, per esmolar i centrals elèctriques (Sol, Torres, 1974: 265-282). És en aquest moment en què veiem com els antics artefactes comencen a prendre una nova dimensió que arrelarà en la industrialització al Segrià Nord a partir del Canal de Pinyana. Aquest canvi no marca el final dels molins, però sí apareixen noves dinàmiques que a llarg termini els desplaçaran. És d'interès la dada que aporta Fité sobre la fi dels molins fariners i oliers. Aquests funcionen encara passada la Guerra Civil (1936-1939) i la postguerra, fins després desaparèixer (Fité, 1983: 207-208).

Les fàbriques de filatures d'Alfarràs es van fundar a finals del XIX, integrant en el seu funcionament la tradició en l'aprofitament de recursos hídrics per generar força motriu. En aquesta localitat, com en el seu context territorial, trobem un referent de com els cursos d'aigua són aprofitats per moure, en un primer moment, les manufactures com els molins, i en un segon moment, els grans centres industrials. Aquestes van sorgir al cor industrial de Lleida, que s'articula al llarg del Canal de Pinyana, aprofitant els salts d'aigua per generar energia elèctrica amb turbines que donaven llum a la maquinària. Aquest fenomen troba el seu origen en la proliferació de papereres, serradores, destil·leries, teixidors, conserveres, entre d'altres, que a mitjans del segle XIX es veuen complementats amb la implantació de complexos fabrils aprofitant els salts d'aigua dels antics molins (Sol, Torres, 1974: 253-254; Vicedo, 2006: 141-142, Alayo, 2007: 221-223). Les fàbriques més destacades es corresponien a la indústria cotonera de filatures. Junt amb les d'Alfarràs, les més destacades eren la Colònia de la Mata de Pinyana i la Colònia d'Alcanís (Rosselló de Segrià, el Segrià, Lleida) (Vicedo, 2006: 175-179; Català, 2012: 6-7). Sol i Torres manifestaven el dinamisme del qual gaudien les indústries del Canal de Pinyana al darrer quart del segle XX (Sol, Torres, 1974: 282-283), però amb el tancament progressiu d'aquestes el tèxtil ha desaparegut. Actualment els usos industrials de les aigües de Pinyana estan relacionats amb els salts hidroelèctrics, la sortida d'aigües residuals i l'abastament per indústries de transformació de productes agraris i fitosanitaris. L'aigua continua sent un recurs econòmic, però no ofereix un fort potencial pel subministrament elèctric, per exemple insuficient per les centrals de conservació de fruita i hortalisses que des del seixanta han augmentat el seu pes econòmic en el territori (Vicedo, 2006: 162, 174).

El context històric en què s'emmarquen aquestes indústries és llarg en el temps, però precisa sobretot de situar aquesta industrialització lleidatana en el marc dels profunds canvis econòmics i socials succeïts al llarg del XIX i XX a Catalunya i la seva pròpia revolució industrial. La indústria cotonera, que aplegava diferents manufactures, era la de més èxit en el cas català, ja des dels inicis al segle XIX (Cabana, 1993: 3). A la Catalunya de finals del XIX la indústria s'emplaçava a Barcelona i els nuclis industrials que l'envoltaven. Les ciutats més dinàmiques es concentraven al Vallès Occidental i el Baix Llobregat. Era en aquesta àrea on s'havia desenvolupat la primera industrialització (Risques, 2006: 190).

La greu limitació de recursos carbonífers per les màquines de vapor obligava als empresaris a cercar l'aigua com a força motriu per generar energia elèctrica. Les turbines hidroelèctriques van ser el factor clau que possibilità la instal·lació de colònies industrials al llarg del Llobregat, el Cardener i el Ter, i, en menor grau, al Fluvià i al Segre. D'aquesta manera el sector cotoner va donar vida a l'interior de Catalunya (Risques, 2006:193-196). Nadal afegeix que l'hegemonia cotonera, amb l'entrada de l'energia hidràulica, es va centrar majoritàriament al Llobregat i el Ter i en menor mesura al Fluvià i al Segre. La comparativa s'obté amb l'anàlisi de Nadal sobre els percentatges de pues del 1932 segons cada conca

fluvial. Al Llobregat se situaven el 41%, al Segre el 2,92% i al Fluvià l'1,77%. En aquest context, el Canal de Pinyana era el potencial industrial cotoner de la província de Lleida, tal com s'observa en la distribució industrial catalana que l'autor elabora a partir dels aprofitaments hidràulics de la Cambra Oficial d'Indústria de Barcelona del 1920 (Nadal, 1991: 52-54).

Les colònies eren poblacions situades vora els centres industrials. La fàbrica estava formada sovint d'habitatges per tècnics, treballadors, església, escola, economat, dispensari, barberia, cafè, teatre i, fins i tot, sòl agrícola. Caldrà observar com aquest model s'adapta a Alfarràs. L'expansió de les colònies no solament es deu a l'efecte de la Turbina Planas, també pel fet que, fora dels àmbits urbans, la mà d'obra era barata i dòcil, tot i que menys especialitzada. A més, les fàbriques que assolien la condició de colònia quedaven exemptes de pagar la contribució durant els primers 15 anys (Risques, 2006: 193-196). Cabana distingeix entre les grans colònies industrials del Llobregat i el Ter de les fàbriques vinculades al nucli urbà. Totes dues empen l'electricitat generada per l'energia hidràulica, fet que explica perquè la geografia industrial catalana es desplaça cap als cursos fluvials. En aquest sentit l'autor anomena tres tipus d'empreses de la indústria cotonera. En primer lloc, les colònies industrials allunyades de les poblacions. En segon lloc les fàbriques cotoneres vinculades a un nucli urbà, que caldria valorar la possibilitat que adoptessin formes de colònia. I en tercer lloc, les empreses que compaginaven la producció cotonera amb l'elèctrica, les quals arribaven a vendre la producció d'energia (Cabana, 1993: 272).

A finals del XIX el sector tèxtil (cotoner i llaner), era el de més importància en la indústria. Però en la segona onada d'industrialització es va diversificar i fou la basca, i ja no Catalunya, la que va liderar en la productivitat. L'absència de recursos naturals en el territori català suposaven un fre. D'altra banda, van despuntar els sectors de la construcció i reparació metal·lúrgica. També va tenir importància la indústria dedicada al paper, el taper, l'agroalimentària, l'electricitat i la telefonia (Risques, 2006: 196-197).

La indústria va donar lloc a noves formes de relacions socials amb conflictes entre els empresaris i obrers. Des de finals del XIX de l'agitació laboral marcada pels motins i els aldarulls es va passar a l'última dècada del XIX a una lluita obrera organitzada amb la vaga com a forma de reivindicació davant les agressions patronals, estatals i clericals, amb l'epicentre situat a Barcelona. En aquest moment el 15% de la població catalana es dedicava a la indústria. El 72% es concentrava a Barcelona. L'economia obrera se sustentava amb estratègies salarials familiars. El treball a les fàbriques o tallers es complementava amb tasques al camp, ja que el comú denominador era el llinar de la pobresa. Es donaven fins a 16 hores de jornada laboral, encara que es començaven a donar reduccions. Els encarregats i els majordoms a les fàbriques sovint suplantaven l'absentisme empresarial. Aquests van passar a patir un augment d'agressions com resposta al malestar obrer. Barcelona s'erigia com la ciutat amb majors índex de conflictivitat social a Espanya. En aquest marc es forja el mite de la ciutat llibertària. Tot i això, la conflictivitat social s'expandeix al conjunt del territori català. Van aparèixer els primers atemptats terroristes organitzats pel moviment obrer. Els corrents que conflueixen en aquest període eren la socialista d'inspiració marxista, el sindicalisme republicà amb el cooperativisme obrer i el sindicalisme llibertari d'agitació social i terrorista. L'àmbit obrer al primer quart del XX es veu marcat pel seu creixement, amb la majoria de la població activa. La indústria cotonera, la de més importància, donava feina en major part a les dones. La situació era de pobresa, desigualtats, abusos i explotació en contraposició als corrents culturals de la burgesia com el modernisme i el noucentisme que s'aferraven a ideals de progrés a través de manifestacions d'opulència, luxe i conservadorisme. Davant d'aquesta situació pren força el sindicalisme organitzat amb Solidaritat Obrera (1907), amb anarquistes, socialistes, sindicalistes d'ofici apolítics i obrers. Aquesta després conflueix en la Confederació General del Treball (CGT) (1910), la qual canvia el nom a Confederació Nacional del Treball (CNT) (1911), per desmarcar-se de les sigles d'Unió General de Treballadors (UGT). Aquest moviment obrer és principalment urbà i industrial, però també

s'estén a l'àmbit rural on es donaven dures situacions de submissió. A partir d'aquest moment el sindicalisme es veu marcat pel seu caire revolucionari, el qual es matisa des de l'agitació social en vagues fins als atemptats terroristes perpetrats des de sectors anarcosindicalistes (Risques, 2006: 199-201, 197-199, 226-228, 318-319).

5. Els molins

En el transcurs del temps veiem com a Alfarràs es documenten diversos molins, però el més significatiu en l'àmbit patrimonial i per la seva antiguitat és el molí fariner (fig. 6., fig. 8.), el qual el trobem documentat com el Molí d'Alfarràs, fet que reflecteix la seva importància en relació als altres. Aquest fou una explotació vinculada al senyoriu de l'indret que emprava la força hidràulica que proporcionava la Séquia Major per moure les moles per moldre el gra.

Alfarràs, després de la conquesta del Segrià, era una almúnia, ja esmentada el 1099, integrada a la jurisdicció d'Almenar, que articulava el Segrià Nord. El 1147 Ramon Berenguer IV, comte de Barcelona, atorgà la carta de poblament a Almenar, la qual menciona l'almúnia d'Alfarràs (Eritja, 1998: 301-306). S'entén que en aquest moment el molí estaria inclòs en aquesta jurisdicció, de la qual Alfarràs es desvincula formant un senyoriu propi, fet que es documenta el 1152 quan s'esmenta el castlà d'Alfarràs, Pere d'Estopanyà. A partir d'aquest moment el molí passa a dependre del senyoriu de l'indret. Després de diverses compres i vendes el 1218 els Estopanyà venen els drets del castell, terme i vila d'Alfarràs al Convent de Sant Hilari de Lleida. Fins al 1297 la documentació resulta confusa, però aquest any Jaume II confirmà la possessió del convent sobre Alfarràs. El 1389 la ciutat de Lleida, interessada a controlar l'àrea de captació de la Séquia Major, va comprar el castell i lloc d'Alfarràs al convent. Poc després, el 1400 la ciutat venia l'indret a Bernat de Boixadors. En aquest moment es conforma la Baronia d'Alfarràs, integrant els nuclis d'Andaní, Ivars de Noguera (la Noguera, Lleida), Pinyana i Montderes (Castillonroi). El 1601, les greuges econòmiques de la Casa dels Boixadors van propiciar la venda del molí junt amb la séquia, el pont, la fleca i la taverna del poble a la Paeria de Lleida. Aquests establiments, el 1690, foren retornats al senyoriu de l'indret. En aquell temps Maria de Boixadors, senyora d'Alfarràs, es casà amb Jeroni Ribes Montagut i Vallgornera. A partir d'aquest moment els senyors d'Alfarràs s'emplacen a Barcelona. El fill d'aquests, Pere de Ribes i de Boixadors, va obtenir el títol nobiliari de marquès d'Alfarràs, per ser el senyoriu del seu llinatge amb més antiguitat, per concessió de Felip V el 1702 (París, 2010: 28-29, 37, 44-45, 53, 84, 86). Aquest gest es produí en el marc de les Corts de Barcelona, en un moment de divisió de la noblesa entre el bloc austriacista i el borbònic. Pere de Ribes era austriacista, dissident borbònic declarat junt amb d'altres i, fins i tot, havia participat en reunions secretes d'oposició a la política reial, però Felip V va concedir-li el títol com ho va fer amb altres dissidents per guanyar-se el seu favor. Jeroni de Ribes, fill d'aquest, fou un dels fundadors de l'Acadèmia de Barcelona el 1729 (Molas, 1998:131-132, 138). El 1769 Maria Teresa de Ribes i d'Olzinelles, marquesa d'Alfarràs, es va casar amb Joan Antoni Desvalls d'Ardena i de Llupià, noble il·lustrat que va esdevenir el marquès consort (París, 2010: 93, 95). Aquest, caracteritzat d'una activitat pública notable (Molas, 1998: 147-148), el 1764, va fundar amb una colla d'amics la Reial Acadèmia de Ciències i Arts de Barcelona (Ordaz, 1979: 40). El seu fill, Joaquim Maria Desvalls fundà l'Institut Agrícola Català de Sant Isidre (Caminal, 1989: 120), el 1850, essent el primer president entre 1851 i 1860 (Institut Agrícola Català de Sant Isidre, 2013). També fou president des de 1850 fins a 1877 de la Reial Acadèmia Catalana de Belles Arts de Sant Jordi (Reial Acadèmia Catalana de Belles Arts de Sant Jordi, 2013). Joan Desvalls i Amat, el següent marquès d'Alfarràs, va destinar els drets històrics del salt d'aigua del molí per generar electricitat destinada a la fàbrica de filatures que va fundar el 1894 i que en el transcurs del temps va evolucionar a filatures Viladés (Sol, Torres, 1974: 291-292). L'edifici va estar en actiu probablement fins a mitjans del segle XX, quan filatures Viladés el comprà al marquesat per tal instal·lar la fusteria de la fàbrica i després un dipòsit d'aigua. Actualment el molí ha estat venut per la Viladés a una empresa de Vic (Osona, Barcelona), en previsió de cessió a l'ajuntament d'Alfarràs.



Fig. 6. El molí de farina, a l'esquerra, el molí d'oli, a la part central i la Casa del Marquès d'Alfarràs, a la dreta, l'any 1935. ANC, Fons ANC1-319, Fuerzas Hidroeléctricas del Segre, S.A., ANC1-319-398.

La primera referència al Molí d'Alfarràs consta del 1153 (París, 2010: 76) i es contempla una suposada ampliació el 1456 (Lladonosa, 1994: 126). El 1692 en el mateix edifici es va incorporar un molí del batan (draper) (París, 2010: 76-77) que podria ser una primera vinculació dels senyors d'Alfarràs al tèxtil. Per la Guerra dels Segadors (1640-1653), fou emprat com a castell fort. Es va emplaçar la defensa, amb els miquelets i el seu capità, i el refugi pels veïns. Tot i la resistència de la vila el 1641 amb l'entrada de l'exèrcit filipista a la Plana de Lleida per Alfarràs, l'any següent el poble va ser sotmès amb la crema de cases i palleres i el robatori de mules, someres i bous. Durant la guerra el molí va suspendre el seu funcionament i les seves moles, el 1643, es van traslladar al molí de Cervià de Lleida, sota protecció de soldats (París, 2010: 81-82). D'aquest moment es coneixen algunes característiques que París presenta a partir de les dades documentades pel mestre Ramon Vives. El molí s'arrendava cada 3 anys i disposava d'un corral pel moliner i unes cavalleries per aquells que portaven el gra per moldre, sobretot els vassalls del senyoriu d'Alfarràs i forasters de pobles de les rodalies. En definitiva era un fort monopoli senyorial i un fort reclam pel poble (París, 2010: 76-77). En aquest sentit segurament destacava per trobar-se de pas en la ruta comercial de Barcelona a Huesca, constatada al segle XVIII. Aquesta ruta es caracteritzava pel comerç de cruïlla que integrava les poblacions a mitja distància. En aquest sentit, cal tenir en compte que el comerç girava entorn els excedents del camp i els productes d'oficis artesanals, tot i que la societat era principalment agrícola (Forns, 2004: 175). Es coneixen els productes que es portaven al molí al segle XVII com el blat, l'ordi i la civada. Aquests van quedar registrats en un document del 1631 del possible moliner Miquel Florent Llop.²

Al segle XVIII, els marquesos d'Alfarràs, van aixecar un molí d'oli en paral·lel al fariner (fig. 6.; Sol, Torres, 1974: 288; Lladonosa, 1994: 126; París, 2010: 95). El 1882 s'esmentava com un molí de nova

² AMA, Llegat Ramon Vives i Gorgues, dossier 80, pp. 34. Procedència AMLL, Cartulari, R 852. 1630-1633.

planta,³ que al segle XX comptava amb 2 premses de biga olieres, aquesta donada de baixa el 1939,⁴ i una premsa hidràulica d'oli. En algun moment també es va incorporar un molí de cereals tipus vertical. Aquest va caure en desús el 1971 quan es van donar de baixa.⁵

Es coneix l'existència d'un molí fariner medieval a Andaní, segurament desaparegut. Es té constància per les disputes que generava entre els senyors d'Alfarràs i els senyors d'Andaní a principis del segle XV. Margarida de Boixadors, senyora d'Alfarràs, davant la falta d'aigua pel seu molí provocada pel d'Andaní i atenent al privilegi pel qual no podia mancar aigua, el 1412 reclamava mesures a la Paeria de Lleida, que gestionava les aigües de la Séquia Major.⁶ Finalment el 1417 els paers de Lleida ordenaven enderrocar els molins construïts a Andaní.⁷ No es té constància sobre si es van enderrocar, però el 1422 la Casa Boixadors va comprar tots els drets sobre el lloc d'Andaní i els seus habitants. En la documentació no s'esmenta l'existència de cap molí.⁸

El 1848 els veïns d'Alfarràs pretenien la construcció d'un molí propi. La resposta va ser negativa perquè la Junta de Sequiatge recordava que un nou molí causaria perjudicis i falta d'aigua a la séquia i als molins del marquès. A més, s'indicava que el molí ja existent podia satisfer les necessitats que al·legaven (París, 2010: 77).

El 1885, es troba documentat un nou molí fariner a Alfarràs, del qual no es té cap evidència material, però aquest presenta una clara diferència en relació als esmentats anteriorment. Aquest no té origen entre els senyors d'Alfarràs. La seva titularitat responia a un particular, Andrés Chordi, del municipi veí de Castillonroi. Es troben diverses referències sobre Andrés Chordi que ens permeten contextualitzar la seva figura. Se sap que el 1884 era un fuster de 53 anys.⁹ D'altra banda, es troben altres referències a nom d'Andrés Chordi, sense poder precisar si es tracta de la mateixa persona o algun familiar. Aquesta altra dada és del 1909 i consta que Andrés Chordi era el principal promotor de la central elèctrica d'Almacelles (el Segrià, Lleida) amb l'empresa Chordi, Baró i Cia, amb altres socis canviants. El 1924 la companyia va ser venuda a l'Elèctrica del Cinca, per després passar a ser Eléctrica llerdoscense i que finalment el 1935 fou adquirida per una reformulada o una nova Eléctrica del Cinca (Alayo, 2007: 718). El vincle entre les dues referències a Andrés Chordi són difícils de precisar, tot i això la seva relació amb l'explotació de salts d'aigua presenta un vincle plausible, sigui per un molí hidràulic o per una central elèctrica en el mateix context territorial.

Aquest molí va ser venut per Andrés Chordi al marquès d'Alfarràs el 1889.¹⁰ Aquest fet lliga amb l'existència d'un plànol d'un molí fariner a Alfarràs registrat al Fons Llinatge Desvalls, Marquesos d'Alfarràs de l'Arxiu Nacional de Catalunya, el qual no precisa cronologia (fig. 7.).¹¹ Tot i això, el traçat del Canal de Pinyana i els camins permetrien situar-lo entre Alfarràs i Andaní, a la proximitat dels terrenys on poc després aixeca la segona fàbrica de filatures, la futura Casals.

³ AMA, Llegat Ramon Vives i Gorgues, dossier 121, pp. 22, fitxa 4324. Procedència AMAV.

⁴ AMA, Llegat Ramon Vives i Gorgues, dossier 111, pp. 12, fitxa 4329. Procedència AMAV.

⁵ AMA, Llegat Ramon Vives i Gorgues, fitxes 4331-4332.

⁶ AMA, Llegat Ramon Vives i Gorgues, dossier 102, pp. 19, fitxa 4120. Procedència AMAV, caixa 58.

⁷ AMA, Llegat Ramon Vives i Gorgues, dossier 106, pp. 19. Procedència AMAV.

⁸ AMA, Llegat Ramon Vives i Gorgues, dossier 102, pp. 9, fitxa 4125. Procedència AMAV, caixa 58.

⁹ AMA, Llegat Ramon Vives i Gorgues, dossier 77, pp. 39-40, Procedència AJS, nº 1 40 memoriales M 144-0-2 1885.

¹⁰ AMA, Llegat Ramon Vives i Gorgues, dossier 77, pp. 39-40. Procedència AJS, nº 1 40 memoriales M 144-0-2 1885.

¹¹ ANC, Fons Llinatge Desvalls, Marquesos d'Alfarràs, inv. 2-77, 395500.

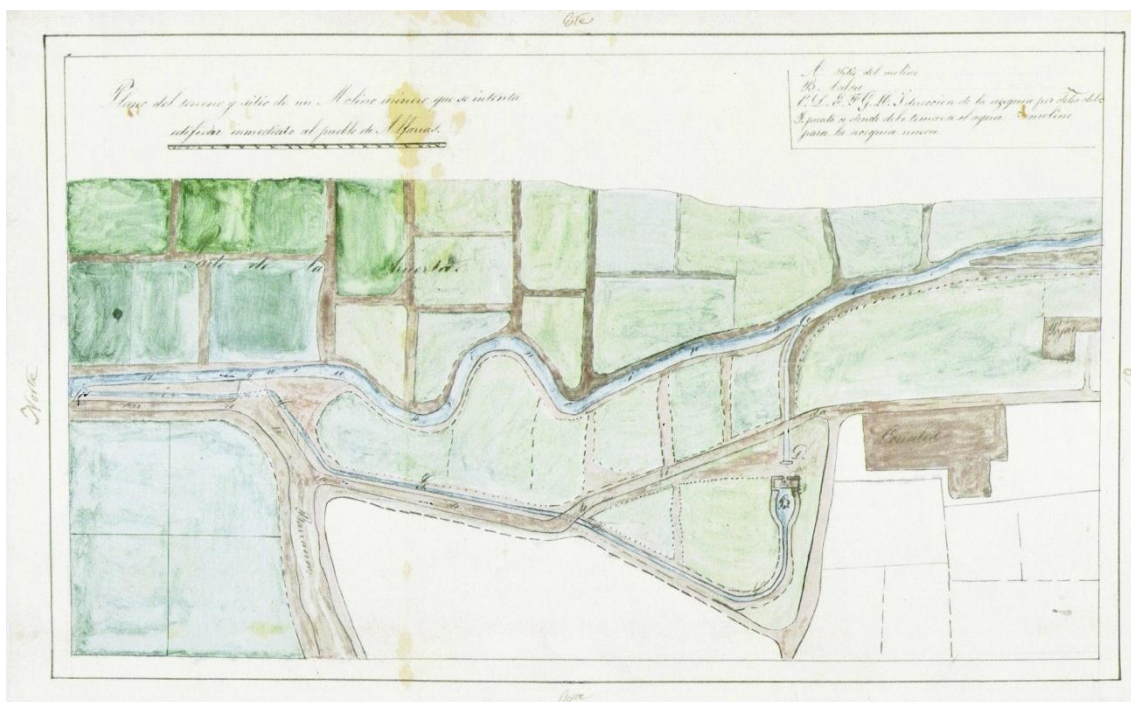

Fig. 7. Plànol per a la construcció del molí fariner emplaçat entre Alfarràs i Andaní. ANC, Fons Llinatge Desvall, Marquesos d'Alfarràs, inv. 2-77, 395500.

5.1. Dades patrimonials

El molí fariner medieval d'Alfarràs està catalogat com a Bé Cultural d'Interès Nacional (BCIN) (Muñoz, Pladevall, Tosas, 1990: 374), el màxim rang de protecció segons la legislació catalana en patrimoni. En la descripció d'aquesta catalogació està datat del 1147 i la descripció el defineix com el castell o gran casal de molí fortificat, residència dels senyors del terme. La descripció mostra dades que d'entrada semblen confuses, ja que Alfarràs té documentat el seu castell (París, 2010: 37), residència dels senyors del terme des del segle XII, però es distingeix del molí. Si bé es cert que es va fortificar o es va emprar com a plaça forta en moments de guerra (París, 2010: 81-82). En tot cas, el 1690, els senyors d'Alfarràs, deixant de banda el castell, van adoptar com a residència un antic hostel habilitat com a palau (París, 2010: 53), que es podria tractar de la Casa del Marquès d'Alfarràs, la qual fou enderrocada a la dècada dels anys setanta per ampliar la Fàbrica Viladés. Aquesta casa s'emplaçava vora el molí, en el mateix terreny i la descripció del BCIN, del 1949, moment en què la casa estava dempeus, podria fer referència a aquesta residència. Si això fos cert, s'hauria enderrocat un BCIN.



Fig. 8. El Molí d'Alfarràs, l'any 2005. Ramon Dalfó.

Tornant a la seva catalogació, l'edifici està inclòs en l'Inventari de patrimoni arquitectònic de Catalunya. La catalogació el data dels segles XII i XV (Departament de Cultura, 2012). També consta en el POUM d'Alfarràs, en tramitació, i es preveu com equipament cultural de titularitat pública (Esquerda, Giné, 2012). Actualment la seva propietat és privada, tot i que l'ajuntament d'Alfarràs preveu la seva cessió a titularitat pública. El seu estat és d'abandó amb estructures enderrocades o amb perill d'enderroc i la vegetació amenaça la consistència d'alguns murs.

En el decurs d'aquest treball, s'ha realitzat una valoració arqueològica, amb caràcter preliminar, a partir de l'observació dels alçats de l'immoble (fig. 9.). Aquesta es va desenvolupar entre el novembre del 2012 i el gener del 2013.

L'edifici s'emplaça orientat segons el curs del Canal de Pinyana, cal pensar que antigament l'aigua traspassava l'edifici pels diferents carcabans situats al nivell inferior del molí. La façana principal o Est, al carrer de la Trinitat, presenta la sortida d'aigües vers el Toll del Molí, on el Canal de Pinyana s'engrandeix prenent forma de bassa. A la façana Sud, s'hi troba el que podria ser una entrada principal amb accés al carrer de la Trinitat i en paral·lel s'hi troba el salt d'aigua de l'antiga Viladés. Per la façana Nord, resten dos ramals del Canal de Pinyana. Al Nord d'aquests s'emplacen les naus de la Viladés. La façana Oest presenta dos accessos a la golfa del molí a través d'un pas que permet la circulació d'una banda a l'altra del canal de Pinyana.

L'edifici presenta 3 nivells. En l'inferior s'emplacen els carcabans, en el següent la planta baixa o el que es podria interpretar com la sala de moles i en l'últim nivell el primer pis o el que es podria interpretar com la golfa.

La planta de l'edifici es veu clarament diferenciada en dos cossos, separats per un mur de grans carreus en disposició regular que es correspondria al cos Nord, al qual s'hauria afegit el cos Sud (fi. 11.). Per l'interior, aquests dos no es comuniquen. L'observació d'aquests dos cossos i les possibles fases es pot realitzar a partir de les façanes Est i Nord, ja que no presenten una cobertura contemporània de ciment, a diferència de les altres. El cos Nord presenta un aparell de carreus de grans dimensions en disposició regular, semblaria ser de més antiguitat. En aquest cos, a la façana Est s'aprecia una esquerda vertical considerable. El cos Sud, el qual s'interpreta com més recent a l'anterior, presenta un aparell de carreus regulars i irregulars de dimensions mitjanes. Aquests dos cossos podrien correspondre a dues fases diferents.



Fig. 9. Els diferents alçats que es poden distingir de forma preliminar al Molí d'Alfarràs. Ramon Dalfó i Marisa Grau.

Sobre aquestes dos possibles fases, s'alçaria una tercera sobre els dos cossos, amb pilars de cantonada fets amb pedra regulars i pilars interns de maons entre els quals s'alçarien murs de toves o, al Nord (en correspondència al cos Nord), amb pedres irregulars lligades amb argamassa. Aquest factor es podria interpretar com una construcció diferenciada en el temps difícil de precisar amb una observació preliminar. Al cos Nord, s'observa una possible fase superposada a la tercera tan sols a l'àmbit Nord, que confereix a aquest cos el caràcter de torre. Aquesta s'aixeca amb pilars de cantonada de maó amb mur de pedra irregular entrellaçats amb argamassa intercalats amb rengleres horitzontals de maons. Al cos Sud s'observa una possible fase sobre la tercera, segurament contemporània, per semblar respondre a un alçat per aixecar el nivell del teulat. Presenta una cobertura de ciment. El teulat del cos Nord presenta teula de ceràmica i el teulat del cos Sud és d'uralita, clarament contemporani.

Els carcabans són de volta rebaixada i presenten una sortida de 3 o 4 esglaons. En total n'hi ha 8, dels quals sembla que l'emplaçat al Nord hauria amortitzat el que serien antigament 2 carcabans. Alguns es troben enrunats o tapiats. Obviant petits detalls de factura presenten una disposició gairebé sistemàtica. Per l'interior aquests presenten el paviment de lloses de pedra de proporcions mitjanes i disposició regular. La volta a l'interior presenta un rebaix contemporani de maó. La caixa de rodets que s'ha pogut observar presenta una planta quadrangular. Es conserven l'obertura del coll-ferro, tapiada amb una llosa. També es conserva l'obertura del canal, tapiat amb pedres irregular i l'obertura de l'alçador (fig. 10.).



Fig. 10. La caixa del rodets a l'interior d'un carcabà del Molí d'Alfarràs, on es pot observar l'obertura del coll-ferro, a dalt, el canal, a la dreta, i l'obertura de l'alçador, a l'esquerra. Josep Gallart.

A l'interior del molí, la sala de moles, pel cos Sud, es troba alterada per obres contemporànies, tot i això s'aprecia en alguns punts l'aparell de pedra alternat amb parets enguixades. Destaquen els sostres amb embigats de fusta i les plaquetes de guix ornamentades amb motius florals i geomètrics. No es conserva cap vestigi relacionat amb el sistema de moles. El cos Nord, per la sala de moles, és impracticable, ja que s'hi emplaça un dipòsit d'aigua. La golfa del cos Sud presenta un estat de ruïna amb l'esfondrament d'una part del sostre. S'hi aprecia un embigat de fusta, sobre el qual es va reposar un sostre d'uralita. La golfa del cos Nord tan sols possibilita el reconeixement de parets enguixades, amb algun tram on es reconeix l'aparell de pedra i un embigat de forja del qual sol es conserva el seu arrencament arran de paret, segurament corresponent a un moment contemporani.

Al Nord del molí s'aprecien dos ramals del canal amb enllosat de pedra. L'emplaçat al Sud s'hi aprecien les guies de fusta, aquesta conservada, dels antics estelladors (fig. 13.). El situat al Nord, presenta un arc per sobre la canalització i a l'àmbit de derivació de les aigües del tram principal del canal

hi ha un pont de circulació (fig. 12.). Aquests dos canals es poden identificar com el Canal Nou, al nord, i el Canal Vell, al sud, documentats el 1820.



Fig. 11. Mur intern que separa el cos Nord del cos Sud a l'antiga sala de moles del Molí d'Alfarràs, vist des del cos Sud. S'observen elements contemporanis que responen al dipòsit d'aigua emplaçat a la sala de moles del cos Nord. Josep Gallart.

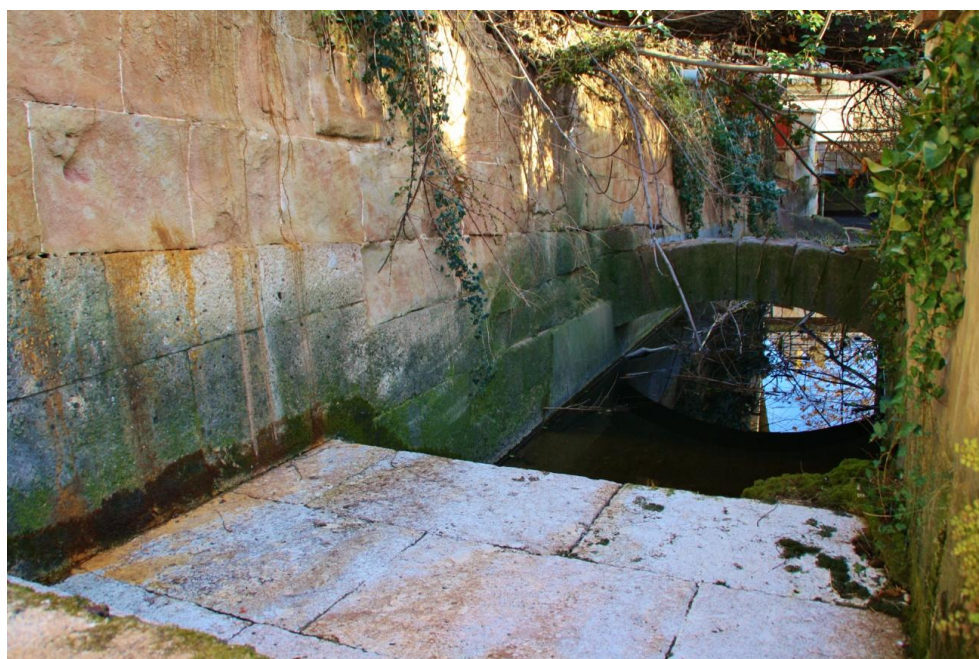

Fig.12. Ramal Nord del Canal de Pinyana, al Nord del Molí d'Alfarràs, probablement el Canal Nou documentat el 1820. S'observa l'aparell de grans carreus de l'enllosat i dels paraments i un arc. Ramon Dalfó.



Fig.13. Ramal Sud del Canal de Pinyana, al Nord del Molí d'Alfarràs, probablement el Canal Vell documentat el 1820. S'observa l'aparell de grans carreus de l'enllosat i dels paraments. En aquests hi ha guies de fusta que es podrien correspondre amb antics estelladors. Josep Gallart.

5.2. Dades documentals

La primera referència sobre el Molí d'Alfarràs es documenta el 1152, encara que en la catalogació de BCIN el data el 1147. Aquesta es troba a l'Arxiu dels Marquesos d'Alfarràs – Viladellops i consisteix en una conveniència matrimonial entre Pere Ramon d'Erill, senyor d'Almenar, i Pere d'Estopanyà, castlà d'Alfarràs, per casar el fill del primer amb la filla del segon. El dot consistia en la meitat de la vila i terme d'Alfarràs i la meitat dels molins del mateix indret.

El molí es torna a documentar el 1153, al Cartulari de Lavaix, el qual es conserva a l'Arxiu de la Corona d'Aragó. En aquest es registra la carta de donació de Pere Ramon d'Erill, de la seva muller Marina i dels seus fills Ramon, Armall, Guillem, Bertran i Bernat al Monestir de Santa Maria de Lavaix del delme i els molins d'Alfarràs i Fraga que tenien de propi alou (Puig, 1984: 101-102).¹² En els anys següents, al mateix cartulari, es documenten altres mencions al molí d'Alfarràs, com el 1154¹³ i el 1165.¹⁴

La donació, abans esmentada, respon al vincle dels Erill amb la protecció del monestir. Aquest llinatge, el qual estenia els seus dominis per la Llitera, el Segrià i la Noguera, després de la conquesta de Lleida, entre altres títols, eren senyors de Saidí i castlans d'Almenar. Durant el segle XII de les 12 donacions que va rebre el monestir, 10 foren d'aquest llinatge. Així, durant la segona meitat del XII el

¹² AMA, Llegat Ramon Vives i Gorgues, fitxa 4113. Procedència ACA, Cartulari de Lavaix, núm. 56, p. 101.

¹³ AMA, Llegat Ramon Vives i Gorgues, fitxa 4114. Procedència ACA, Cartulari de Lavaix, núm. 57, p. 102.

¹⁴ AMA, Llegat Ramon Vives i Gorgues, fitxa 4115. Procedència ACA, Cartulari de Lavaix, núm. 61, p. 106.

monestir estava controlat per senyors laics, com els Erill o abans els comtes del Pallars. Aquests primers consideraven el monestir com a particular, ja que van protegir i renovar el temple i el claustre i, a més, els membres de la família d'aquest període eren enterrats allí (Puig, 1984: 33).

Més endavant en el temps, en l'inventari de béns del difunt Bernat de Boixadors, senyor d'Alfarràs, trobem referència als molins de la seva jurisdicció. El document data de 1401 i responia a l'administració de l'herència dels seus fills Gabriel, Miquel i Bernadó de Boixadors, assignats a la seva mare Margarida de Boixadors. L'inventari fa referència a un casal de molins fariner emplaçat a Alfarràs. Aquest disposava de 3 rodes de molí obtingudes de nou i 4 moles molents noves amb cèrcols de ferro. També hi havia 3 moles molents velles amb cèrcols de ferro. Es troben altres dades d'interès com les eines que s'hi trobaven com són 1 martell, 2 perpals petits,¹⁵ 6 tremuges velles,¹⁶ 8 cafissos,¹⁷ 9 fanegues¹⁸ a la mesura de Lleida i 4 cafissos amb fanegues de la mesura esmentada. A més hi havia una mola espletada. D'altra banda, després d'aquesta descripció s'apunta a l'existència d'un altre casal de molins enderrocat on hi havia 2 moles molents de poc valor.¹⁹

D'entre protocols notariais de l'Arxiu Capitular de Lleida es documenta un inventari del molí d'Alfarràs de 1559. Per aquest se sap que el molí disposava de 9 moles molents amb les seves corresponents tremuges i altres elements. Hi havia un torn per carregar el sac i un perpal de ferro per aixecar les moles. En la sala del molí, que es podria interpretar com la sala de moles, hi havia un banc, una colga i unes cremalles²⁰ de foc, que es podrien relacionar amb algun tipus de llar. La cambra del blat, que es diferencia de la sala del molí i de la qual no es pot precisar la seva localització, podria fer referència a algun espai d'emmagatzematge. En aquesta s'hi trobaven 3 cafissos, 1 pala de furt, 3 fanegues d'ordi i 1 barrilet. A la golfa, situada presumiblement al segon pis, hi hauria un munt de blat amb 6 cafissos, 2 ballestes de fusta, 1 carxota coberta i 1 cafis d'arròs. Les últimes dades que permeten conèixer l'exterior de l'edifici anomenen el pati del molí, on hi havia una mola nova i un estable amb porta.²¹

Són d'interès les dades que ofereix la capitulació sobre l'obra del Molí d'Alfarràs de 1622. En aquesta consten els pactes entre la Paeria de Lleida i els constructors sobre les reformes de l'edifici. De les estances de l'exterior s'esmenta una garita²² situada a la porta del molí, disposada vers el poble, que s'havia de reconstruir de nou. En la perxada²³ del molí s'havien de repassar les bigues i tot el sostre al complet. S'havien d'adobar les menjadores que hi havia al seu interior. S'havia de fer una teulada i un pilar a la caseta de les gallines.

Es distingeixen les reformes que s'havien de fer als murs exteriors de l'edifici. S'havien de repassar les esquerdes de la paret del port i des de la cantonada dels canals del molí, al Nord segurament, fins a la perxada, s'havien d'arrebossar les parets d'argamassa. També calia tornar la paret de pedra de la

¹⁵ S'hi fa referència com a perpalets, són barres de ferro acabades en pala, destinades a aixecar les moles.

¹⁶ Caixa en forma de piràmide o con invertit on s'aboquen materials per moldre.

¹⁷ Mesura de capacitat pels cereals o la calç.

¹⁸ Mesura de grans.

¹⁹ ANC, Fons Llinatge Desvalls, Marquesos d'Alfarràs, pergamins, U.C. 163.

²⁰ Cadenes per sostenir calderes.

²¹ AMA, Llegat Ramon Vives i Gorgues, dossier 54, pp. 161, fitxes, 4127-4128. Procedència ACLL, protocols notariais.

²² Caseta petita.

²³ Tenint en compte que hi havia menjadores, s'ha d'entendre com un corral.

cantonada del molí fins a la teulada. També s'havia d'aixecar una paret de la banda de la perxada del molí fins al nivell de la golfa.

L'últim conjunt de reformes fan referència a l'interior de l'edifici. La xemeneia del molí s'havia d'enderrocar i fer-la de nou, però resseguint els paràmetres de l'anterior. S'havia d'aixecar un pilar a l'entrada del molí fins la golfa. S'havia d'enderrocar l'escala de l'entrada de la sala del molí i fer-ne una nova de 16 graons, fins a arribar a la part de l'escala que porta a la golfa, amb 15 graons més. La paret de davant les moles s'havia d'arrebossar d'argamassa i deixar les espielleres tal com estaven. Al sostre d'aquesta sala s'havia de repassar la fusta trencada de les bigues i adobar les portades. A sala de la golfa, vora l'escala, s'havia de fer una cambra petita per emmagatzemar carretells de vi i una tenalla d'oli. Hi havia una cambra del blat. S'havia de desmuntar la teulada i fer-la de nou, seguint el mateix estil de l'anterior però amb dos pams més de vessant. Entenem així que el teulat ara a dues aigües. Aquest teulat havia de tenir sis cavalls furts per a les tisoires del sostre. En el teulat s'havien d'emplaçar cavallons per cada part de la teulada.²⁴

El 1692 es va procedir a la construcció del molí del batan per iniciativa de Pere de Ribes Boixadors i Valgornera, senyor d'Alfarràs. Aquest es va emplaçar en el mateix molí fariner. En les clàusules del concert de l'obra es preveia que s'hauria de refer algun mur amb pedres que el mestre d'obres podia agafar de la vora del molí.²⁵ Així a la producció de farina s'hi afegia un molí del batan o draper (París, 2010: 77), fet que vincula als senyors d'Alfarràs al tèxtil.

El 1731 es documenta la capitulació de les obres de construcció de 2 o 4 nous cups²⁶ al molí a càrrec de Cosme Fontanals mestre de molins i Joseph Rossell mestre de cases d'acord amb el marquès d'Alfarràs. Consta que les pedres necessàries per a la construcció dels cups i els sangradors²⁷ d'aigua es podrien obtenir de les pedreres del terme d'Alfarràs. Aquestes noves estructures s'havien de fonamentar en la roca o l'argila en la qual es fonamentava el molí. En aquests cups hi havia d'haver un forat o botana per poder encaixar dues moles. Les parets de vora les moles haurien de ser d'11 pams de doble i les parets del costat de 7 pams de doble. Les parets dels sangradors d'aigua havien de ser de 7 pams. S'havia de posar atenció a què la paret del primer sangrador quedaria a prop de la cantonada i la porta del molí, per tant aquesta paret hauria de ser més gruixuda. Els apuntadors i empit per on entraria l'aigua al cup havien de tenir la proporció de les parets del cup i els sangradors. Un d'aquests estava al mig dels dos cups per la qual cosa s'havia de fer un passadís amb una porta nova perquè el moliner en qualsevol moment del dia pogués veure el corrent de les aigües sense tenir la necessitat de sortir per la porta principal i així poder tenir una circulació per als demés sangradors d'una banda a l'altra del molí. Els quatre canals de les botanes²⁸ dels dos cups s'havien de fer amb fusta i claus.

Les obres no solament posaven atenció als nous sistemes de cups, calia picar les pedres necessàries per adobar o enllosar elements del molí. També s'havia d'adobar la paret del cap del molí, per on l'aigua de l'estellador passava. Calia revisar, fixar i mudar les moles amb calç o guix i fer les farineres i altres elements durant les obres dels cups. Un cop acabades aquestes, les moles s'havien d'afinar i posar al seu lloc corresponent. Les obres s'havien de fer quan les moles paressin per les

²⁴ AMA, Llegat Ramon Vives i Gorgues, dossier 85, pp. 78-81, fitxa 4215-4221. Procedència AMLL, R. 465.

²⁵ AMA, Llegat Ramon Vives i Gorgues, dossier 100, pp. 11, fitxa 4346-4349. Procedència AMAV.

²⁶ Es tracten de pous o circuits verticals que canalitzaven l'aigua de la bassa al carcabà.

²⁷ Obertura per on sagna un dipòsit.

²⁸ Forat quadrat que hi ha al fons del cup d'un molí.

neteges de la séquia a l'agost i havien d'estar enllestides al setembre. Altres treballs consistien a fer les cadiretes i estelladors necessaris. Altres materials que es preveïen per les obres eren calç, sorra i còdols per les pinyonades i grava, ferro i bronze.²⁹

De l'arrendament del marquès d'Alfarràs al moliner a Isidre Olives de Lleida per 4 anys del 1747 es pot saber que en cas de moles necessàries la compra i transport la realitzava el marquès i que l'arrendatari es feia càrrec d'assentar-les. Així se sap que les moles que hi havia eren solanes i volanderes.³⁰

Del 1770 es documenten de nou les capitulacions d'obres aquest cop signades pel marquès d'Alfarràs i els mestres de cases de Lleida Thomàs Melet i Mariano Biscarri. Aquest cop s'havien de fer obres al teulat de la golfa i enguixar el que fos necessari. S'havien de reposar pedres, fins a 2 pams de profunditat, lligades amb argamassa i guix a les parets de davant i de darrere del molí per tapar esquerdes. S'havien de mudar les pedres gastades dels arcs dels carcabans del molí. S'havia de disposar pedra de bona qualitat fins a un pam endins dels carcabans, ben ajustada amb falques de fusta d'alzina, tant en l'entrada d'aigua com en l'entrada de sortida. També s'havien de reposar les pedres malmeses a l'enllosat dels carcabans per noves de bona qualitat. La pedra s'havia d'obtenir de la pedrera que es localitzava vora la teuleria d'Alfarràs. També s'havia de reposar pedra al barranc dels estelladors de la bassa de dalt del molí fins a la bassa de baix, la qual podria ser l'actual Toll del Molí. S'havia de desfer l'enllosat del port de la façana Nord i recalçar els seus fonaments amb bones llombardes, en forma de talús, amb una franja intermèdia entre les llombardes de pedra picada de bona qualitat. La calç es podia obtenir d'una bassa propera al molí i emprar la fusta d'alguns arbres per poder fer un pont per on fer passar els carretals.³¹

El 1803 el marques havia encarregat dues moles a Anton Castellana pel molí d'Alfarràs. Es coneix per una carta d'aquest demanant per la seva recollida.³²

Del 1815 es pot conèixer alguna característica més del molí per la carta que el rector d'Alfarràs enviava al marquès d'Alfarràs posant atenció al fet que el mosso del molí necessitava una habitació pròpia per no haver de dormir amb el moliner i la seva muller. Així, el rector anomena possibles espais del molí per instal·lar una nova habitació sense haver d'alterar els espais productius del molí. Anomena els quartets del cap de la fàbrica al pla del "terreno", la cuina del molí i l'estable de davant del molí.³³

El 1820 es van realitzar obres al Canal Nou, el ramal del Canal de Pinyana situat al Nord del molí. D'aquestes es conserven diversos plànols. Aquests van ser delimitats pel director de les obres, Domenico Bagutti. A partir d'un dels plànols s'observa que s'havien de fer els estelladors que desviaven l'aigua del

²⁹ AMA, Llegat Ramon Vives i Gorgues, fitxes 4277-4285.

³⁰ AMA, Llegat Ramon Vives i Gorgues, fitxa 4291.

³¹ AMA, Llegat Ramon Vives i Gorgues, dossier 118, pp. 81, fitxes 4294-4299. Procedència AMAV.

³² AMA, Llegat Ramon Vives i Gorgues, dossier 105, pp. 12, fitxa 4307. Procedència AMAV.

³³ AMA, Llegat Ramon Vives i Gorgues, dossier 105, pp. 29, fitxa 4311. Procedència AMAV.

tram principal del Canal de Pinyana cap al Canal Nou. A banda i banda d'aquest se situaven els sobreeixidors. La part d'aquest canal que s'havia de refer, per la qual cosa s'entén que n'hi havia un de previ, s'havia d'enllosar amb pedra forta d'Ivars. En paral·lel a aquest, al Sud, s'indica el Canal de 1817 que presentava l'enllosat consumit. Al Sud i en paral·lel a aquest canal, tocant al molí hi havia el Canal Vell. En aquest l'aigua tenia accés per un estellador antic enllosat amb pedra forta de Pinyana. L'enllosat per la part del Canal Vell seguia amb taulons (fig. 14).³⁴ En un altre plànol amb detall de les obres del Canal Nou s'observa com per sobre dels estelladors s'havia de fer un pont per passar cap al molí i aigües avall hi havia, travessant el canal, un arc per esperó.³⁵

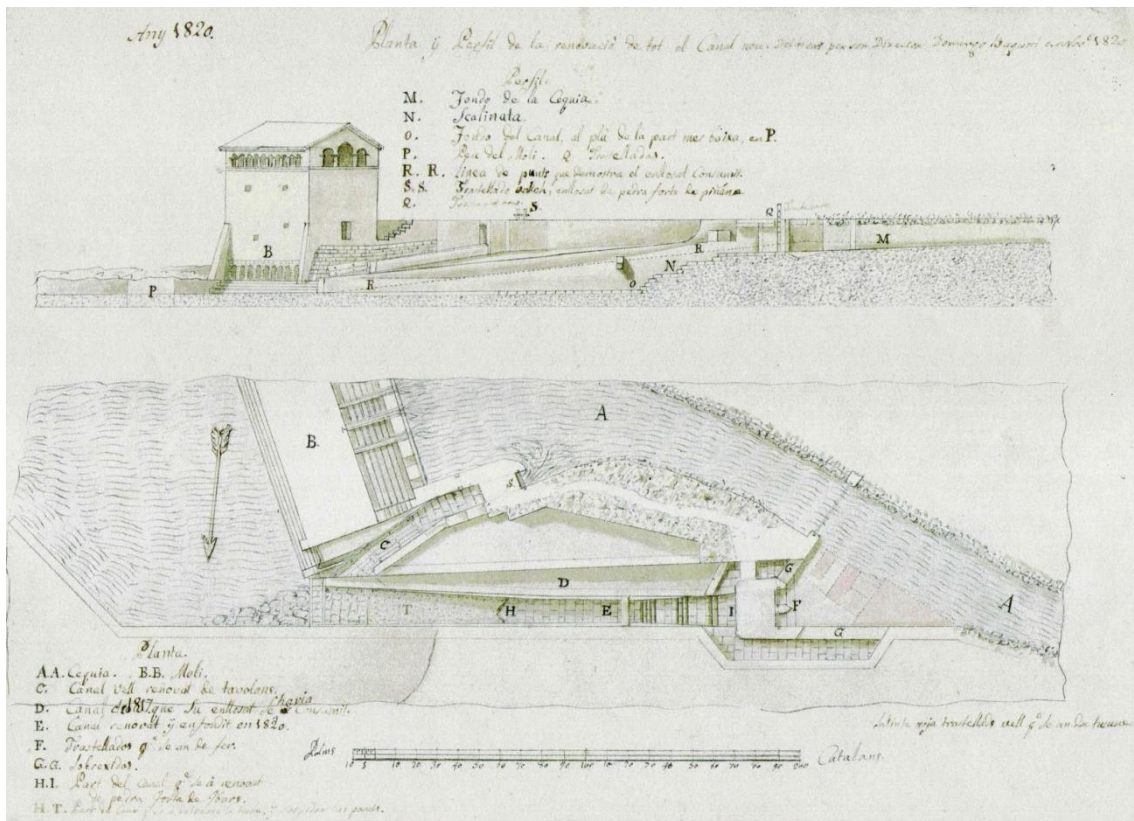

Fig. 14. Planta i perfil de la planimetria de les obres del Canal Nou al Molí d'Alfarràs per Domenico Bagutti, de l'any 1820. ANC, Fons Llinatge Desvalls, Marquesos d'Alfarràs, inv. 2-77, 395495.

Del 1824 es documenta una altra descripció del molí. Aquesta el situa amb la casa de l'hostal a l'Est, amb la carretera reial al Sud, amb les terres del marquès a l'Oest i amb l'hort del marquès al Nord. En aquell moment el molí funcionava amb 5 moles. La descripció feia una revisió exhaustiva de l'estat de les diferents peces del mecanisme d'un molí fariner. En resum les diferents peces que s'anomenen, de forma general, són la mola sotana, la mola volandera, el coll de ferro, el dau, el banc, l'alçador, l'agulla, el riscal, la "quansa", el permòdol, el rajador, el rodet, la nadilla, la paleta, la canal, l'espolsadora i el pany. També es fa referència al curro i la curra per llevar les moles. Hi havia 4 estelladors per portar l'aigua a les moles, el primer estellador del port entrant estava en mal estat. L'estellador gran estava en bon estat. La barra per aixecar el port estava en bon estat. Hi havia 4 reixes de ferro al cap dels canals. Hi havia una escala

³⁴ ANC, Fons Llinatge Desvalls, Marquesos d'Alfarràs, inv. 2-77, 395495.

³⁵ ANC, Fons Llinatge Desvalls, Marquesos d'Alfarràs, inv. 22-77, 395494.

que portava a les golfes. El molí, amb 4 finestres, tenia una botiga i 2 corrals davant la porta del molí. Darrere d'aquest hi havia una peça de terra que formava part de l'horta d'Alfarràs que s'anomenava partida de "detràs" del molí i que incloïa una bassa de calç.³⁶

El 1882 en una descripció s'esmentaven els corrals del molí. Hi havia 2 corrals davant la porta principal, un estava destinat a les cavalleries dels moliners i estava cobert de canyes i teules. L'altre era pels porcs, tenia una pila com a menjador i el sostre era de teules. Davant d'aquests n'hi havia un altre on hi havia l'aviram i les gallines i incloïa un cobert petit per aquests.³⁷

El 1910, per una alta a la contribució industrial es coneix que es va instal·lar una màquina de cerndre.³⁸ Les següents referències que es documenten fan referència a la baixa de dues moles, una el mateix 1910³⁹ i l'altra el 1926.⁴⁰ Finalment, el 1954 es va registrar la baixa en l'exercici de la indústria al molí del carrer de la Trinitat, que segurament es tracta del fariner.⁴¹

³⁶ AMA, Llegat Ramon Vives i Gorgues, dossier 16, pp.14, fitxes 4313-4315. Procedència ACN.

³⁷ AMA, Llegat Ramon Vives i Gorgues, dossier 121, pp. 22, fitxa 4323. Procedència AMAV.

³⁸ AMA, Llegat Ramon Vives i Gorgues, dossier 111, pp. 13, fitxa 4325. Procedència AMAV.

³⁹ AMA, Llegat Ramon Vives i Gorgues, dossier 111, pp. 13, fitxa 4326. Procedència AMAV.

⁴⁰ AMA, Llegat Ramon Vives i Gorgues, dossier 111, pp. 13, fitxa 4328. Procedència AMAV.

⁴¹ AMA, Llegat Ramon Vives i Gorgues, dossier 111, pp. 12, fitxa 4330. Procedència AMAV.

6. Les fàbriques de filatures

El context en què s'emmarquen les indústries tèxtils d'Alfarràs és el Canal de Pinyana, l'antiga Séquia Major, on s'originà la incipient industrialització de Lleida (Sol, Torres, 1974: 282-283; Cabana, 1999: 8-9; Aldomà, 2001; Vicedo, 2006: 160-161). Les fàbriques de filatures van ser fundades per Joan Desvalls i Amat, marquès d'Alfarràs. La situada a Alfarràs es va fundar el 1894. Aquesta s'emplaçà als horts del marquès situats vora el molí i el canal, per la qual cosa va quedar lligada a la trama urbana del poble. Amb el temps ha adquirit la denominació popular de la fàbrica de baix. El salt d'aigua que emprava fou el mateix que el molí, el qual comptava amb els drets d'ús d'aigua del senyoriu de l'indret, per la qual cosa el marquès no va presentar cap sol·licitud a la Junta de Sequiatge de Lleida per comptar amb autorització per emprar el salt. Sol i Torres el qualifiquen de cas excepcional. En un primer moment la fàbrica fou arrendada a Damià de Garriga i Rabassa (Sol, Torres, 1974: 291-292). El 1911 l'arrendament ja havia passat a José Molas i Cándido Viladés, sota la raó social Molas y Viladés SA (Sol, Torres, 1974: 292).⁴² Amb la sortida de Molas, la raó social va passar a anomenar-se, de forma complementària, Viladés SA i Saltos de Alfarràs SA. Aquestes empreses van aconseguir la propietat de la fàbrica, comprant-la al marquesat d'Alfarràs (Sol, Torres, 1974: 292-293) el 1934. El 1982 l'empresa va adquirir una planta de filatures a Granollers (Vallès Oriental, Barcelona) que va mantenir fins al 2004. L'any següent l'empresa va tancar la planta d'Alfarràs (Mir, Jarne, Sagués, Vicedo, 2010: 389) i el 2012 va vendre's la propietat a una empresa de Vic.

La situada a Andaní, amb el temps coneguda com la fàbrica de dalt, es va fundar el 1897, en aquells temps fora de la trama urbana. La data es coneix per dels inscripcions al salt d'aigua (fig. 19.), així com el seu mestre d'obres, Juli Marial i Tey, i la inversió del marquès d'Alfarràs. La sol·licitud per emprar les aigües del canal resultà polèmica doncs Benjamí Twose Flinch, apoderat financer irlandès ubicat a Barcelona (Sol, Torres, 1974: 300), el 1892 sol·licitava a la Junta de Sequiatge emprar un salt d'aigua a Andaní per instal·lar una fàbrica de filats i teixits. El 1893 el marquès d'Alfarràs s'hi oposava al·legant els drets del seu llinatge del 1400 pels quals no podia mancar l'aigua pel seu molí. Això afegia que podia perjudicar la indústria que planificava, segurament la fàbrica de baix (Sol, Torres, 1974: 287). El 1895 la junta va declarar que el projecte de Twose amb les necessitats del marquès era compatible, però pressionà a la junta atenent a la importància de les relacions entre ambdues parts i manifestant que el seu projecte aportaria riquesa a la comarca.⁴³ El 1896 presentà una sol·licitud per emprar el salt d'aigua d'Andaní, en terrenys de la seva propietat, amb plànols i memòria, oferint el pagament de les despeses que el projecte generava a la junta. Aquesta, al·legant que Twose no havia presentat ni plànols ni memòria del seu projecte, va anul·lar la concessió que li havia atorgat el 1895. El 1897 la junta va concedir l'ús d'aigües al marquès d'Alfarràs per instal·lar la fàbrica de filats i Twose per la seva banda renunciava a recórrer (Sol, Torres, 1974: 287-290). Un cop construïdes les naus, es van destinar a dues fàbriques de filatures, la de Miquel Gras i la de Leonardo Casals (Guia de Lérida, 1911: 86-87). El 1905 encara es construïa un altre edifici. Més endavant solament estava arrendada a Casals. Aquest el 1922 la va comprar al marquès i es va constituir Hilaturas Casals SA (Sol, Torres, 1974). En temps més recents l'empresa s'integrà al holding, líder en el sector tèxtil espanyol, Manufacturas e Industrias Textiles Agrupadas SA (Mistasa), propietat d'una de les famílies arrelades a la burgesia barcelonina, els Soldevila (La Vanguardia, 4 de gener de 1996: 45). El 2001 va passar a anomenar-se Sant Jaume de Trayà SL, mantenint-se dins del grup Mitasa, fins al seu tancament el 2005, quan l'Institut Català de Finances (ICF),

⁴² IEI, Servei d'Arxius i Llegats, *Guia Mercantil é Industrial de la Província de Lérida. 1911*, pp. 86-87.

⁴³ AMA, Llegat Ramon Vives i Gorgues, dossier 77, pp. 201. Procedència AJSSL.

màxim creditor del grup en fallida, va assumir la gestió de la comissió liquidadora de l'empresa (La Vanguardia, 14 de novembre de 2003: 79; Segre, 1 de març de 2005: 3).

El tancament de les filatures el 2005 va coincidir amb la crisi del tèxtil català ocasionada per l'obertura d'aranzels al producte exterior. Això va permetre l'entrada de productes tèxtils xinesos a un preu al qual no es podia competir pels baixos costos de la producció asiàtica. En el cas de la Casals, en aquest últim moment Sant Jaume de Trayà, s'hi afegia les greuges per la mala gestió de Mitasa, doncs cal tenir en compte la crisi financera de l'empresa de 1996 i la fallida del 2002 (Segre, 1 de març de 2005: 3).

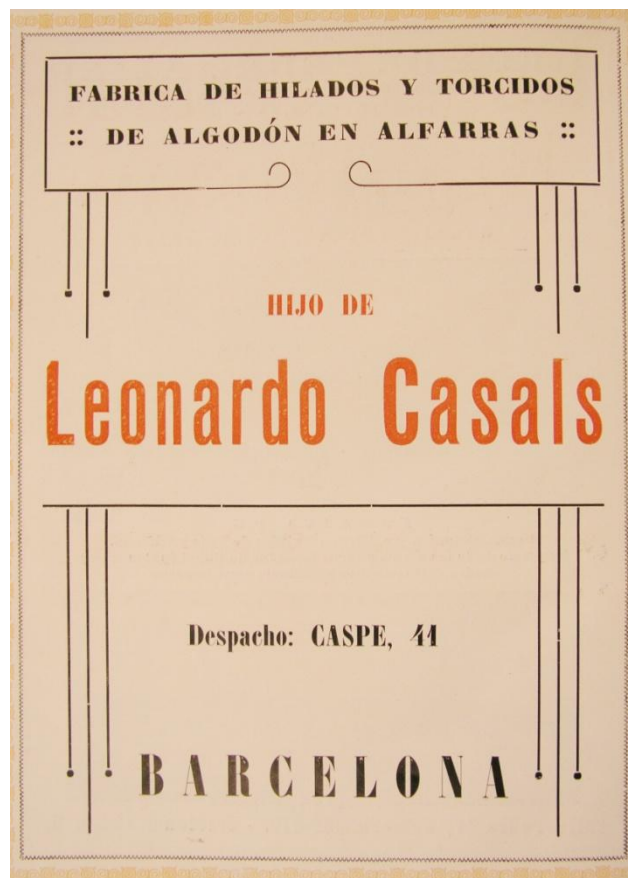

Fig.15. Propaganda de Filatures Casals. IEI, Fons Porta.

Les fàbriques de filatures d'Alfarràs responen a una inversió realitzada pel marquès d'Alfarràs, figura que s'emmarcaria en la noblesa catalana vinculada amb l'alta burgesia barcelonina. El 1902, moria el doctor Robert, líder de la Lliga Regionalista. El partit conservador va constituir una comissió per aixecar un monument a la seva memòria, amb el qual van participar comerciants i industrials, fins i tot membres de la noblesa catalana. Així en la comissió del monument Robert hi figurava el marquès d'Alfarràs com a secretari, altres noms que es trobaven en aquesta comissió són el d'Albert Rusiñol o Enric Prat de la Riba. A més l'aportació de finançament del marquès figurava entre les de major quantitat, amb 500 pessetes (Cabana, 1996: 81-82). Aquestes dades permeten conèixer el context social del marquès i situar-lo en un context conservador vinculat al catalanisme polític. Forns contextualitza en termes socials els industrials de Pinyana. Els petits terratinents locals no es van vincular als centres fabrils, que en canvi

sí que van invertir en el Canal d'Aragó i Catalunya. Els impulsors de la indústria de Pinyana consisteixen en propietaris de la Catalunya central i litoral que observen en aquest reg una font energètica pel subministrament elèctric (Forns, 2004: 508-509). Aquest fet, a banda del cas d'Alfarràs, també s'observa en el cas de la Colònia de la Mata de Pinyana (Vicedo, 2006: 175-179) amb Jaume Serra i Llorenç Mata, a la Colònia d'Alcanyís amb Benjamí Twose, Joan Coma, Josep Mundó i la Tèxtil Llopart i Trenchs (Català, 2012: 45-46, 54-56, 61-62) i a la paperera de Rosselló amb Pedro Alier (Casteràs, 1999: 48). A aquest llistat caldria afegir els posteriors arrendataris i compradors de les fàbriques d'Alfarràs, que formen empreses familiars amb raó social a Barcelona, Filatures Casals SA i Viladés SA. Aquest cas el veiem exemplificat amb la propaganda de la primera en què s'observa l'adreça de les oficines a Barcelona, al carrer de Casp (fig. 15).⁴⁴ En aquest sentit cal destacar que aquest carrer articulava el barri tèxtil de la ciutat per excel·lència (Cabana, 2011: 88).

Casteràs afirma que existien inversions reals de capital barceloní a les Terres de Ponent i hi havia connexions de determinats homes econòmics i polítics que des de Barcelona projectaven cap al Principat o específicament cap a Lleida (Casteràs, 1999: 48). La inexistència d'un grup inversor a Lleida, explica el fet que les elits del territori no participessin d'aquesta industrialització. La inversió a la regió es donava en el comerç i l'especulació immobiliària, a més cal tenir en compte la discontinuïtat empresarial per les crisis menestrals a Lleida. Els majors contribuents de la regió basaven la seva riquesa en la propietat territorial centrada en una economia d'agricultura i ramaderia. Aquests es defineixen com les elits rurals, les quals es troben també al llarg dels regs de Pinyana i Fontanet (Lladonosa, Jové, Vicedo, 2003: 109-110, 238-240).



Fig. 16. Grup de treballadores a Filatures Casals. AMA.

⁴⁴ IEI, Servei d'Arxius i Llegats. Fons Porta.

La implantació de les fàbriques va suposar un fort canvi econòmic per la població. Anteriorment els jornalers d'Alfarràs anaven a treballar a la verema i a principis d'any a l'Urgell, per les tasques de la poda. Amb les fàbriques aquesta dinàmica canvià, ja que no hi havia jornalers que no tinguessin feina, tal com recull Martí a les actes de l'ajuntament d'Alfarràs, que feien palesa el creixement que havien aportat els centres industrials a principis de segle XX (Martí, 1991: 457).

El moviment obrer arribà a Alfarràs i segurament amb cert dinamisme a partir de les fàbriques. Del 1911 es documenta l'existència de la Societat Agrícola i Industrial i la Societat Obrera.⁴⁵ Entorn el 1919 es documenten subscriptors al setmanari *Lucha social* de la CNT a Alfarràs (Barrull, 1991: 16-17). Es coneix com el 1919 arran de la vaga de la Canadenca, que a Barcelona es desencadenà en un estat de guerra entre obrers i patronal, els treballadors de les fàbriques d'Alfarràs, per convocatòria de la CNT, van estar en vaga des del 22 de maig fins al 24 de setembre de 1919 (Soldevila, Lega, López, 2011: 55-59). Mir situa Alfarràs entre els pobles actius en l'àmbit social i obrer i amplia aquestes dades amb la notícia "La Huelga de Alfarràs" del diari de caire republicà *El Ideal*, del 5 de maig de 1919, en què s'esmentava que es tractava d'una vaga contra els salaris i la jornada laboral amb 500 treballadors (Mir, 1985: 369). El 1931, en el context de la República, el municipi suposava un dels centres sindicals importants a Lleida controlats pel Bloc Obrer i Camperol (BOC), partit vinculat en l'àmbit sindical amb la CNT i que havia sorgit el 1931 amb la unió del Partit Comunista Català, en un origen el sector més radical d'Estat Català, i la Federació Comunista Catalano-Balear. El partit en paraules d'Andreu Nin controlava el moviment obrer a Lleida, on obtenia els millors resultats i on connectava amb una base juvenil d'estudiants, obrers culturitzats i nuclis intel·lectuals. Però aquest no aconseguí definir un espai geogràfic i social estable. En termes generals l'esquerra revolucionària a Lleida eren borses antisistema volàtils que es van moure del republicanisme al comunisme. A les comarques el BOC es va formar amb grups polititzats de la CNT, com el cas d'Alfarràs i Balaguer (la Noguera, Lleida). El 1931 amb les divisions internes entre comunistes polititzats i anarcosindicalistes els sindicats de la CNT a Lleida vinculats al BOC (afins a la primera tendència) foren expulsats, entre ells els d'Alfarràs. Els sindicats expulsats es van agrupar entorn sindicats pagesos com la Unió Provincial Agrària o van formar la Unió Local de Sindicats. Caldria esmentar que el tèxtil lleidatà, d'escassa importància, s'agrupava entorn UGT. El 1934, amb la formació del govern dretà de Lerroux s'escampava la consigna d'aturar l'avançada del feixisme i dur a terme la revolució. Es va convocar vaga general per Aliança Obrera, formada per comunistes i socialistes, que va donar lloc als Fets d'Octubre de 1934. En aquest context, a Lleida van proliferar assalts a diferents ajuntaments per part de revolucionaris i es proclamava per Lluís Companys l'Estat Català dins la República Federal Espanyola. A Alfarràs, a l'ajuntament, es va hissar la bandera comunista junt amb la senyera, tenint en compte que en les eleccions municipals va guanyar la coalició municipal moderada formada per Esquerra Republicana de Catalunya (ERC) i la dreta. El 1935 el BOC i Esquerra Comunista fundaven el Partit Obrer d'Unificació Marxista (POUM). El 1936, en l'organització comarcal lleidatana del partit, Alfarràs era el cap comarcal dels municipis del Segrià Nord. A les decisives eleccions d'aquell mateix any el municipi es confirmava com un nucli de l'esquerra revolucionària amb l'avançada del POUM (Barrull, 1990: 25-49, 55-62, 78-88, 119-122).

La dictadura segurament va desvertebrar aquesta tradició sindical, però amb la recuperació de la democràcia veiem com l'activitat sindical va ser present en les fàbriques, sobretot en la Casals, amb els problemes financers de Mitasa, l'empresa que gestionava la planta, que acabaven repercutint en els treballadors. El 2001 amb la sortida del grup de la família Soldevila, els nous propietaris van presentar un Expediente de Regulación de Empleo (ERE) que preveia 23 acomiadaments a Alfarràs i 56 a la planta a Castellar de n'Hug (el Berguedà, Barcelona). Unes 200 persones es van concentrar davant l'Hotel Majestic, propietat dels Soldevila, reclamant l'estat d'abandó en què havien deixat als treballadors amb la

⁴⁵ IEI, Servei d'Arxius i Llegats, *Guia Mercantil é Industrial de la Província de Lérida, 1911*, pp. 86-87.

seva sortida de l'empresa (Segre, 7 de març de 2001). En aquest moment els sindicats que trobem són la Confederació General dels Treballadors (CGT), Comissions Obreres (CCOO) i la Unió General de Treballadors (UGT) (Segre, 23 d'octubre de 2002: 23). Especialment significatiu és el moment del tancament el 2005 de la Casals pel que fa a la reivindicació dels treballadors. Aquests, com que no van rebre cap avís de l'aturada de la producció i no tenien garantits els últims sous i les indemnitzacions corresponents, van realitzar torns seguint els horaris laborals per assegurar que la maquinària no es retirés per ser venuda abans que no cobressin sous. Alhora amb les turbines del salt d'aigua se seguia generant corrent per il·luminar les instal·lacions i demostrar que amb la venda d'electricitat es podien obtenir diners per pagar els sous corresponents (Segre, 7 d'abril de 2005: 9). En aquest context els sindicats UGT, CCOO i CGT van demandar l'empresa per tancar la producció sense garantir els sous i les indemnitzacions als treballadors/es (Segre, 9 de març de 2005: 3).

Altres indicadors dels canvis que van aportar les fàbriques són el nombre de treballadors/es d'aquestes i el creixement poblacional, que es va veure relacionat amb la construcció del Pantà de Santa Anna al municipi veí de Castillonroi i que a Alfarràs va suposar la construcció, el 1954, del Campament de la ENHER, una sèrie de casetes pels treballadors.⁴⁶ El 1860 hi havia 697 habitants, el 1900, amb les fàbriques recentment implantades, n'hi havia 741, el 1920 1.098, el 1960 2.730 i el 1975, amb 3.100 habitants la població s'estabilitzà fins a l'actualitat (Lladonosa, 1994: 224).

Pel que fa al recompte de treballadors/es als anys vint treballaven 150 persones a les filatures Viladés i 300 a Filatures Casals (Nadal, 1991:5 52-53). Als anys trenta s'observa un augment a la segona amb 430 persones (Mir, Jarne, Sagués, Vicedo, 2010: 169). Amb les dades orals obtingudes d'antic personal de les fàbriques se sap que a mitjans de segle XX es va arribar a 200 i 500 persones respectivament i al tancament, el 2005, 54 i 60, respectivament.

6.1. Dades patrimonials

La Fàbrica Viladés s'emplaçà en terrenys que des de l'Edat Mitjana havien estat propietat del senyoriu de l'indret, al marge del Canal de Pinyana i el molí fariner, el seu precedent. La fàbrica s'emplaçà en terrenys adjacents al nucli històric d'Alfarràs, restant amb el transcurs del temps al bell mig de la trama urbana del municipi entre el carrer de Dalt, el carrer de la Trinitat, el carrer Pau Casals i l'avinguda Balmes. A més, amb el temps va absorbir antigues propietats senyorials com la Casa del Marquès d'Alfarràs, l'antic molí olier (aquests enderrocats per ampliacions de la fàbrica), l'hort del Marquès i el molí fariner (fig. 17.).

La Viladés no consta en el catàleg del Departament de Cultura, però ha estat incorporada en el catàleg de patrimoni del POUM d'Alfarràs, tot i que situada de forma errònia en l'edifici del molí fariner medieval. Sorpren la seva catalogació, tot i la seva previsió d'enderroc total en el POUM (Esquerda, Giné, 2012).

Destaca la nau del 1894 aixecada en aparell de pedra irregular, pilars de forja propis del modernisme i l'embigat de fusta a la golfa. Aquesta presenta paral·lels amb la nau de la Casals del 1897. El taller també presenta paral·lels constructius amb la nau, però la seva construcció podria ser posterior (fig. 18.).

⁴⁶ AMA, Llegat Ramon Vives i Gorgues, fitxa 2058.

D'aquest moment podria ser l'edifici del salt d'aigua, vora el molí. L'evolució arquitectònica a la fàbrica fou constant, a la primera nau s'hi van afegir canvis i a aquesta s'hi van sumar noves naus. En termes de conservació els actuals propietaris segueixen invertint en el seu manteniment, tot i el seu desús.



Fig.17. El salt d'aigua de la Fàbrica Viladés i el Molí d'Alfarràs. IEI, Fons Porta.



Fig.18. Taller de la Fàbrica Viladés, l'any 2012. Ramon Dalfó.

Filatures Casals s'emplaçà al marge del Canal de Pinyana, entre Alfarràs i Andaní, vora la carretera de Lleida a Vielha, en el que se suposa que serien terrenys de nova adquisició pel marquès d'Alfarràs. Doncs el 1889 aquest comprà a Andrés Chordi uns terrenys propers on després s'emplaçaria la Casals.⁴⁷ Cal precisar que en aquests terrenys, el 1885, l'industrial de Castillonroi va implantar el molí fariner abans esmentat⁴⁸. La fàbrica amb el temps quedà emplaçada entre la carretera de Lleida a Vielha, el carrer de Martí Casals i el carrer Nou, amb la seva extensió vers l'avinguda de Pinyana.



Fig.19. Salt d'aigua de Filatures Casals, on consta l'any de fundació de la fàbrica el 1897, el seu mestre d'obres i la fundació pel marquès d'Alfarràs, l'any 2005. Ajuntament d'Alguaire.

La fàbrica de baix destaca per les naus de 1897, les quals consten en l'Inventari de patrimoni arquitectònic de Catalunya (Departament de Cultura, 2012). Hi destaquen els trets arquitectònics

⁴⁷ AMA, Llegat Ramon Vives i Gorgues, dossier 77, pp. 35.

⁴⁸ AMA, Llegat Ramon Vives i Gorgues, dossier 77, pp. 41-42. ANC, Fons Llinatge Desvalls, Marquesos d'Alfarràs, inv. 2-77, 395500.

clarament modernistes, fet que no consta en la catalogació. És d'especial interès la façana del salt d'aigua (fig. 19.). Els alçats dels murs són d'aparell de pedra irregular, destaquen els pilars de forja i l'embigat de fusta les golfes (fig. 20., fig. 21., fig. 22.). Estan catalogades pel POUM d'Alfarràs (Esquerda, Giné, 2012) i aquest garanteix la seva preservació com equipament públic, tot i el seu estat d'abandó, espoli i ruïna. A la nau esmentada, al llarg del segle XX s'hi van anar afegint canvis i les dependències es van anar ampliant amb noves naus.



Fig. 20. Pilars de forja d'una de les sales modernistes de Filatures Casals. Ramon Dalfó.



Fig. 21. Sala modernista de Filatures Casals amb pilars de forja a banda i banda. Es pot veure el sostre enfonsat a través del qual s'observa la gòlfa amb els embigats de fusta de melis i el teulat espoliat de teules. Ramon Dalfó.



Fig. 22. Golfes d'una de les sales modernistes de Filatures Casals, on s'aprecia l'embigat de fusta de melis que presenta una greu afectació provocada per l'exposició a la intempèrie per l'espoli de teules. Ramon Dalfó.



Fig. 23. Casetes de la Colònia de Filatures Casals al carrer Nou, l'any 2013. Ramon Dalfó.

Al Sud de la fàbrica, al carrer de Martí Casals (fig. 23.) i al carrer Nou es van aixecar habitatges pels treballadors, les Casetes de la Colònia de Filatures Casals. D'aquestes únicament les del carrer Nou estan catalogades en l'Inventari de patrimoni arquitectònic de Catalunya (Departament de Cultura, 2012). En un primer moment restaven deslligades tant de la trama urbana d'Andaní i d'Alfarràs, al menys fins a

mitjans del segle XX (fig. 24.). Però el creixement urbà va provocar que el caràcter aïllat de la colònia es perdés fins a la situació actual, en què les casetes formen part de la trama urbana del municipi.

El 2013 l'ajuntament d'Alfarràs, davant l'estat de ruïna i espoli de l'antiga Filatures Casals, va manifestar la voluntat d'enderrocar les naus de més recent construcció i mantenir les antigues naus d'estil modernista, per destinar-les a equipaments. L'operació consisteix en la compra dels terrenys per part del consistori a l'Institut Català de Finances (ICF) (Villuendas, 23 de setembre de 2013). Tot i això, en els comunicats a la premsa no es donava a conèixer l'existència de cap projecte de rehabilitació i viabilitat. Però cal tenir en compte que els terrenys en la previsió del POUM estan destinats a una àrea industrial i equipaments públics (Esquerda, Giné, 2012).



Fig. 24. Imatge aèria d'Alfarràs el 1954 on, al Nord, es pot observar com les Casetes de la Colònia de Filatures Casals presenten encara certa desconexió en relació a la trama urbana i, al Sud, s'observa la Fàbrica Viladés enmig del nucli urbà. AMA, Cadastre d'Alfarràs de 1954.

6.2. Dades orals

Les entrevistes dels testimonis d'antics treballadors responen a dues generacions, la de més antiguitat, la que va començar a treballar durant la Guerra Civil (1936-1939) i la postguerra i la que s'incorporà al treball a partir de la dècada dels anys setanta.

Entrevista a Ramon Peraire Ferrer

Aquesta es va realitzar a Alfarràs el 23 de maig de 2013 amb l'ajuda de la seva neta, l'Isabel Jovellar Peraire. El Ramon, de 89 anys, va néixer a Ivars de Noguera el 1924 i va començar a treballar a Filatures Casals el 1938 fins al 1987, arribant a treballar 49 anys a la fàbrica. Pertany a una família que s'ha dedicat al complet a la fàbrica. Els seus pares ja hi treballaven així com els seus fills i altres familiars, entre ells la Pepita Peraire, també entrevistada.

El treball. Quan va començar a la fàbrica treballava a la secció dels acabats, cosint sacs de rotllos de fil que s'enviaven a Barcelona. Més endavant va passar a encarregar-se de la supervisió de les contínues. Després va passar a ajudant d'encarregat i, més endavant, d'encarregat a la secció de fil de cosir, als retorts. En aquesta secció va patir un accident el 1947.

En aquells temps la fàbrica estava formada per dues sales. La maquinària que hi havia després va canviar totalment. Entorn el 1944 hi va haver un gran incendi arran d'una bombeta trencada que va encendre el cotó. Això va comportar un canvi en la maquinària de la secció de retorts. L'incendi no va suposar un canvi fort en la maquinària, la forma de treballar va seguir igual. Van treballar dues colles de muntadors que es van de dedicar, durant molts dies, a soldar, reparar i instal·lar bigues. La producció però no va parar, ja que l'incendi solament havia afectat una secció.

Recorda la cadena de producció dels primers temps de treball. La primera secció era el batan, una màquina que esbocinava el cotó. Tot seguit, les cardes produïen una metxa amb els bocins de cotó, al principi n'hi ha via 16 o 17 màquines. Els manuars, la tercera secció, aprimaven la metxa. A la següent secció, les metxeres, perfilaven el que en la següent secció, a les contínues, ja era fil, la fuada que en deien. La sisena secció eren els aspis, els quals disposaven les madeixes de fil en cons de fil per l'última secció, la de l'emalatge. Cal afegir un altre punt en la cadena de producció, el gasejat, que consistia en unes gasejadores que cremaven les impureses de la metxa de fil. Cal tenir en compte la secció de retorts que produïen fil per cosir.

Es produïen diferents tipus de fils, que tenien diferents mesures com per exemple les numeracions 14, 40 o 50, entre d'altres. Des del despatx de Barcelona, la seu central de l'empresa, es comunicava a primera hora quina mesura s'havia de filar durant la jornada laboral. Les comandes un cop enllestides anaven cap a Barcelona. La matèria primera, el cotó s'adquiria a l'estranger i en algun moment a Andalusia. Recorda, en alguna visita a Barcelona, com es veien circular bales de cotó per la ciutat amb carretons per fer-les arribar a les fàbriques pertinents. Durant la postguerra amb la Segona Guerra Mundial la demanda de fil augmentà i així la productivitat i les vendes.

Dels inicis en què solament es filava amb cotó, es va passar a incorporar mescles de cotó amb fibra sintètica. Recordant el Pla de reforma cotonera de 1963, impulsat pel règim franquista, el relaciona amb un canvi en la maquinària que es va fer a la secció de les contínues. Però recorda que el canvi en la maquinària es va produir el 1974, quan la fàbrica gaudia d'una automatització plena. En aquest moment es va passar a produir un 25% més. Però destaca, com, en els últims moments de les fàbriques, la Viladés, segons sentia dir, estava més modernitzada, encara que la Casals reunia a més treballadors. El fort canvi en la maquinària va comportar la renovació completa del batan, la incorporació de 6 cardes noves i el canvi més significatiu, la integració de la secció d'aspis i d'embalatge en una sola, els autoconners.

La força motriu. No té cap constància del molí d'Andaní, datat del 1885 i, encara menys que aquest tingués relació amb l'emplaçament de la fàbrica Casals. En els temps en què els seus pares treballaven a la fàbrica el guarda del Canal de Pinyana cada dilluns a dos quarts de cinc del matí engegava les turbines on entrava l'aigua per on transcorre la séquia actual. Però en el moment en què el Casals va comprar la fàbrica el traçat de l'entrada d'aigües per les turbines va canviar.

Les turbines que en un principi generaven electricitat per la fàbrica, al moment final ja no hi funcionaven per moure les màquines, encara que si il·luminaven les instal·lacions. El Ramon remarca com el salt d'aigua oferia un fort potencial. Aquest canvi en el subministrament va significar la implantació de grans transformadors que portaven electricitat comprada a la ENHER destinada a les màquines.



Fig.25. Grup de treballadors de Filatures Casals amb el director de la fàbrica. Ramon Peraire.

La jornada laboral. En temps dels seus pares, també treballadors, la fàbrica donava molts llocs de feina al jovent del poble. En aquells temps hi havia un torn de nit format per uns 80 o 90 treballadors joves. Aquests en plegar els dissabtes a la matinada anaven a Casa Caserris, una taverna del poble.

Quan ja hi treballava hi havia 3 torns i les màquines paraven el cap de setmana. Més endavant, la producció va esdevenir contínua arribant als 5 torns, amb 2 de nous pel cap de setmana. Amb el canvi de maquinària, la producció seguia sense control i hi havia temps per poder anar a esmorzar a la colònia, la

seva família vivia en una de les casetes. Apunta que el temps per l'esmorzar era mitja hora, però remarca com en temps del govern socialista es va reduir a un quart d'hora.

El gènere i l'edat. El Ramon va començar treballant en plena Guerra Civil amb 14 anys. Aquesta era l'edat corrent en què es començava a treballar a la fàbrica. Tot i això afegeix, que en temps dels seus pares, encara començaven de més petits i quan venia un inspector laboral, els infants s'amagaven, però el Ramon això ja no ho va viure.

En els seus temps hi treballaven nois i noies joves, adolescents i homes i dones. El torn nocturn era format bàsicament per nois joves. Les noies o dones no hi treballaven en aquest. Destaca que aquests joves eren bons filadors. Però no hi havia una feina específica per homes i dones i el sou era el mateix entre diferents gèneres. Sí que hi havia diferències salarials a 3 nivells, segons el càrrec. Posa com a exemple la diferència del sou entre una escombriaire i una filadora.

L'ocupació i el dinamisme local. No recorda exactament quants treballadors eren a la fàbrica. Però si recorda que n'hi havia molts, més que a la fàbrica Viladés. Destaca que Alfarràs era un poble pobre i les fàbriques suposaven una font de riquesa i treball, ja que donava molts llocs de feina. Era un continu d'entrar nous treballadors i, a vegades, les temporades de treball eren curtes per motius personals dels treballadors. Hi treballaven famílies senceres, de generació a generació. El seu cas és un exemple, ja que hi havia treballat la seva dona, els seus pares, germans, fills, jove i nebodes. Hi havia feina per tothom i com a estratègia de cooperació s'hi portaven familiars. Recorda com sempre hi havia feina. La Casals tenia fama, com la Mata de Pinyana d'Alguaire, que també donava feina a la comarca. Remarca que a Alguaire no solament es dedicaven als filats, també teixien llençols. Destaca la importància de la fàbrica Casals respecte a la de baix, la Viladés. La Casals era més coneguda i més gran, però en canvi la Viladés tenia maquinària més moderna. L'ocupació a Alfarràs se sostenia per les fàbriques de filatures. Suposaven un veritable puntal en l'economia local. Destaca com també les guixeres, que n'hi havia 4, una d'elles la del Bellostes, donaven llocs de treball. Aquests es van perdre amb la desaparició d'aquestes explotacions, fa uns 30 anys.

La majoria de treballadors de les fàbriques eren de fora d'Alfarràs. El poble era petit i aportava pocs treballadors. Venien treballadors d'Almenar, Albesa (la Noguera, Lleida), Algerri (la Noguera, Lleida), Ivars de Noguera, Tamarit de Llitera (la Llitera, Huesca) i Albelda (la Llitera, Huesca). Les famílies amb origen a Alfarràs es dedicaven més a la terra i a servir. Els treballadors a les fàbriques venien, majoritàriament, dels pobles de l'entorn. La fàbrica tenia cotxes que passava a buscar els treballadors. Abans del servei de transport, segurament molts es desplaçaven a peu. Recorda que algunes treballadores d'Albesa es quedaven a dormir a la fàbrica. Dormien al pis de dalt, a les golfes, en uns matalassos durant tota la setmana. A mitja setmana els pares portaven patates i oli i els caps de setmana anaven a casa. En una nevada fortíssima, el 1944 o el 1945, les treballadores d'Albesa, molt laborioses segons recorda, se'n volien anar a casa. El director de la fàbrica no ho consentia, perquè hi havia perill per la neu. Les treballadores van desobeir i van anar al seu poble. El director davant del desobeïment les va despatxar. També recorda com venia gent de Tamarit de Llitera i Albelda, arrel que un contractista del primer poble recollia els treballadors. La fàbrica donava vida a tots aquests pobles.

Però els llocs de feina es van anar reduint. Amb els canvis de maquinària no era necessària la incorporació de nous treballadors i la mitja generacional dels treballadors es va envellir. És a dir, van deixar d'entrar treballadors joves. No es despatxava a ningú, però deixaven d'entrar nous treballadors.

Ramon no va percebre una reducció de la plantilla a mesura que presenciava canvis en les màquines. Si coneix que als noranta, moment en què no treballava, es van tornar a produir canvis en la maquinària i la reducció de la plantilla va continuar.

La immigració. L'arribada de nous nadius a Alfarràs es va produir per la construcció del Pantà de Camarasa (la Noguera, Lleida). Amb la fi de la construcció dels pantans, algunes famílies es van quedar i van anar a buscar treball a les fàbriques. El Ramon destaca la bona convivència entre els nascuts a Alfarràs i nous nadius d'altres punts de la geografia espanyola que arrelaven una nova vida al poble.

La colònia. En els seus temps funcionaven les casetes dels treballadors enteses com a part de la Colònia de Filatures Casals, al carrer Nou i al carrer de Martí Casals. Allí concedien una caseta a les famílies amb 4 o 5 treballadors a l'empresa, normalment de fora d'Alfarràs. Pagaven per l'arrendament una misèria. Les casetes del carrer Nou, en temps del Ramon, ja estaven construïdes. La fàbrica va pagar la instal·lació del clavegueram de la colònia, a finals dels quaranta. L'aigua corrent a les casetes, en un principi, provenia de la fàbrica. Després l'empresa va cedir a l'ajuntament la gestió i propietat del clavegueram. També hi havia 4 xalets, de construcció més recent destinats als encarregats i al director. La colònia no tenia escoles, els infants anaven a les d'Alfarràs. Amb el temps la fàbrica, possiblement a finals dels vuitanta, es va vendre les diferents casetes als treballadors.

Vora les casetes de la colònia del carrer Nou, als anys cinquanta, s'estaven construint les casetes del carrer de Sant Josep Obrer i del carrer de Mossèn Brugulat. Però aquestes no formaven part de la colònia i tampoc estaven vinculades a la fàbrica.

Els propietaris i l'entramat empresarial. En temps dels pares del Ramon el marquès tenia arrendada la fàbrica a dos industrials, el primer portal al Casals i el segon portal al Gras. Després, quan en Ramon hi treballava tota la fàbrica era propietat del Casals. Recorda com els propietaris es deixaven veure ben poc. Sí que el gerent cada 2 o 3 setmanes passava a fer revisió a la fàbrica. Filatures Casals en un origen funcionava amb les oficines centrals de Barcelona i la planta d'Alfarràs. Més endavant es va produir l'enllaç matrimonial de la pubilla dels Casals, la propietària, amb un membre de la família Soldevila, de renom entre la burgesia barcelonina. A partir d'aquest moment la Casals va passar a formar part d'un entramat de diferents plantes de filatures, Mitasa.

Relacions socials. Destaca la bona convivència entre els treballadors tot i la provenença de diferents municipis. El moment de més convulsió social a la fàbrica, segurament abans de la guerra, no el va viure. Però sí coneix la presència de la CNT-FAI i UGT. En l'àmbit municipal en aquell temps tindria importància el POUM i la Unió de Rabassaires. Apunta que aquests eren anys de situacions convulses. Però no s'hi fixava, era molt jove. La gent gran, a més, no en parlava d'aquests temes. A més en aquell temps es callava per no voler cridar massa l'atenció. Tot i això, sí recorda que en temps del franquisme un representant de la Falange li ofería afiliar-se. Considera que durant la guerra la situació laboral segurament era més convulsa i amb l'entrada dels nacionals l'ordre va passar a ser el comú denominador.

La situació va canviar amb el final de la dictadura, ja que a la fàbrica van tornar a aparèixer de nou els sindicats amb UGT i CCOO. Recorda les vagues dels inicis dels vuitanta, probablement el 1980 o 1981 i el 1984 o 1985. Tot i això, mai va presenciar cap conflicte remarcable per qüestions de pertinença a sindicats.

Pel que fa als actes socials recorda com els primers anys de la dictadura se celebrava el 18 de juliol amb un dinar amb tots els obrers, però això es va perdre.

La guerra civil. El Casals en plena guerra es van exiliar per la seva condició de burgesa. Es van estar a França fins que van arribar els nacionals. Durant la guerra la fàbrica va continuar el seu funcionament, tot i que a vegades la producció es parava per falta de subministrament de cotó. Quan Alfarràs va ser ocupat pels nacionals la producció ja no s'enviava a Barcelona, encara en zona republicana, sinó a Saragossa, territori nacional.

Els soldats, no recorda si republicans o nacionals, en arribar a Alfarràs, es van instal·lar als patis de la fàbrica. Els utilitzaven com a taller mecànic i zona d'aparcament dels automòbils. Però això no va interferir en el dia a dia de la fàbrica. Parlant de la guerra recorda que a la Serra Llarga, a l'altra banda de la Noguera Ribagorçana, un de l'Urgell estava allà fent guàrdia i quan venien els avions agitava la bandera com a senyal de bombardeig. Llavors tots anaven al refugi improvisat de la fàbrica, als desaigües de les turbines.

El futur de les antigues fàbriques. Sobre l'actual estat de ruïna i robatoris de la fàbrica Casals es mostra molest i amb sentiment de tristesa. Posa com a exemple els transformadors desapareguts, l'estat de deixadesa, les parets caigudes i sostres a punt de caure. Destaca que s'ha deixat perdre, però preferiria que se'n tragués profit.

Entrevista a Concepción Olid Daza

L'entrevista a la Concepción es va realitzar a Alfarràs el 24 de maig de 2013. Va néixer a Granada el 8 de desembre de 1935 i té 78 anys. Va arribar amb 14 anys a Pont de Suert i després, amb la seva família, van anar a Vilaller, per la feina que donava la construcció dels pantans de la ENHER. A Alfarràs va arribar sobre el 1945 o 1946, amb la seva família per la construcció del Pantà de Santa Anna. Just arribar a Alfarràs va començar a treballar a la Fàbrica Viladés fins, aproximadament, el 1954, en total 8 anys aproximadament.

El treball. Va anar a buscar feina a la Viladés junt amb les seves dos germanes, la més petita tenia 13 anys, l'altra germana era la mitjana i ella la gran amb 15. Les van agafar a les tres i destaca lo contents que estaven amb la fàbrica amb la seva feina. Els hi feien saber com sempre tindrien feina a la fàbrica. Diu que les tres germanes petites li van caure en gràcia al director. Fins i tot quan van plagar, el director va trucar al seu pare perquè es quedessin.

Quan va començar a treballar, la mare de la Maria Balagueró, li va ensenyar el funcionament de les màquines. La Maria, veterana, era la seva mestra. Al principi es dedicava a treure cons amb el fil ja fet. Després va passar a ser filadora a les contínues on hi havia 18 màquines. Quan va aprendre més, la van posar a les màquines de seda. Aquesta matèria era molt delicada i difícil de portar. Tot i que normalment sempre es treballava amb cotó. Una altra de les tasques que havien de fer era netejar les màquines diàriament, ja que s'embrutaven pel cotó. La seva feina li agradava molt, estava molt contenta d'anar a treballar a la fàbrica. No va viure cap canvi de maquinària pel poc temps que s'hi va estar. Hi havia altres màquines com el batan i les cardes. Recorda que a la planta baixa de la nau antiga hi havia les contínues. En un altre punt, a planta baixa, el batan i les conadores i a la planta de dalt les madeixes de fil.

Quan va arribar a la fàbrica tan sols hi havia una sola nau i el taller. Les actuals naus de la façana Nord, quan treballava no hi eren, hi havia un hort de pomeres, prunes i d'altres fruits. Després que ella deixés la fàbrica van afegir una sala nova, ja amb robots. Ho va veure al visitar la fàbrica anys després, moment en què el director va aprofitar per donar-li feina de nou.

La força motriu. Recorda com abans al molí, vora la fàbrica, hi havia un gran salt d'aigua que ara ja no està en actiu. No recorda si a la vora hi havia un molí d'oli, però sí un edifici. Un home d'Alcampell, era el moliner, feia oli i farina. Allí la família de la Concepció hi portava panissos per moldre.

La jornada laboral. La Concepció feia moltes hores de treball, gairebé 9, entrava a les 4.00 i sortia a les 13.30 h. Tenien mitja hora per esmorzar i quan va començar a la fàbrica guanyava 30 pessetes a la setmana. Es va casar amb un treballador de la fàbrica, la mare del qual també hi treballava. A partir d'aquell moment a casa no guanyaven encara 500 pessetes entre els tres. Cada setmana des que va començar a treballar li van anar apujant el sou fins a arribar a les 60 pessetes i el seu home en guanyava 85 a la setmana.

La feina a la fàbrica la compaginava amb tasques al camp. Un temps va anar a l'oliva, ja que el marquès d'Alfarràs, als pobres del poble, els va cedir oliveres, entre aquests a la seva família. Així tenien oli tot l'any, pesaven la collita vora una caseta situada al rentador d'Andaní. Els camps estaven en terrenys vora el Pantà de Santa Anna, on actualment l'Arnó conrea blat. Abans hi havia tot de bancals petits que ara s'han concentrat. El marquès es quedava un 10 o un 5% de la collita, la qual era entregada al criat d'aquest. També va anar a treballar pels Sunto d'Andaní amb la trilladora i també anava a collir faves.

El gènere i l'edat. La més petita de les seves germanes va entrar a treballar amb 13 anys i quan venien els inspectors de treball s'havia d'amagar en un caixó. La generació anterior encara començava a treballar abans, la Maria, la seva mestra, va començar amb 10 anys i la seva sogra amb 9. En temps de la Concepció s'acostumava a treballar a la fàbrica a partir dels 14, tant nois com noies.

Els homes i dones feien el mateix tipus de feina. Encara que els homes sí que es dedicaven a portar les carretes on carregaven els fils i també s'ocupaven de deixar el fil en aigua.

L'ocupació i el dinamisme local. A la fàbrica sempre hi havia gent entrant a treballar. Hi havia 200 treballadors, però al realitzar diferents torns, fins a 3, era difícil conèixer-se entre tots. Recorda que després de la feina sempre anava cap a casa, ja que al poble no hi havia gran cosa a fer. Hi donava vida la botiga del Bellostes, les dues carnisseries, una la de l'Arcas, la Fonda Torrente i els cinemes de dalt i de baix al poble. Els diumenges anava al cine dalt, amb les germanes i el pare, que havia de vigilar-les. Al cine de dalt a l'estiu feien ball, però fins a les 22.00 h. Allí festejava i anava a ballar amb el que després fou el seu home.

La immigració. Els nouvinguts a Alfarràs, atrets per les obres hidràuliques de la ENHER, provenien de Còrdova, Sevilla, molts de Granada, bàsicament andalusos i també molts murcians. Quan ella va arribar de Granada no entenia el català, però no hi havia problema, ja que es comunicaven amb castellà, però de seguida va aprendre.

A Alfarràs venien molts nouvinguts, hi havia aproximadament 1.000 treballadors a les obres de l'embassament de Sant Anna i al poble hi ha via falta d'espais. Quan van acabar les obres de la ENHER se'n van anar unes 4.000 persones. Així, dels que van venir per les obres es van quedar pocs. Recorda com es llogaven els corrals dels animals per les famílies nouvingudes. Es netejaven i allí s'hi ubicaven. En alguns casos són famílies que s'han establert a Alfarràs. El fet de viure en corrals en molts casos es va allargar molt temps. Comenta com Alfarràs, Andaní i Castillonroi estaven plens. Però van passar anys perquè el poble creixes en habitatges. Amb l'arribada de nouvinguts van fer falta més espais per acollir escoles pels infants. En un galliner van posar una escola provisional. A les Casetes de la ENHER també van emplaçar una escola.

Relacions socials. Va viure el temps del franquisme en què la gent callava i treballava. Però comenta que hi havia malestar pels sous baixos, encara que no hi havia protestes. Així diu que es van fer rics, explotant als treballadors.

El futur de les antigues fàbriques. Destaca la gravetat del fet que uns espais que tanta riquesa han donat als veïns del poble ara ja no proporcionen sous als seus habitants. Manifesta com els veïns parlen del mal estat de la Casals, en ruïna, i que per tant potser s'hauria d'enderrocar. Considera que amb la greu situació econòmica serà difícil donar una sortida aquests edificis.

Entrevista a Jaume Aloy Majos

L'entrevista es va realitzar a Alfarràs el 23 de maig de 2013. El Jaume, de 78 anys, va néixer a Alfarràs el 16 d'abril de 1935. Abans de treballar a Filatures Casals era mecànic de cotxes. Va començar amb 14 anys en un taller d'Alfarràs, el dels Casado, quan va sortir de l'escola. Recorda com sempre havia tingut traça per la mecànica. Per falta de feina va haver de plegar dels Casado quan tenia 16 o 17 anys i després va treballar en un altre taller del poble, que va tancar quan l'amo es va jubilar. A la fàbrica va començar a treballar el 1951 fins al 1993 o 1994. Havent treballat un total de 42 anys, aproximadament, als 58 anys es va jubilar de forma anticipada per un acord amb l'empresa.

El treball. En plegar de mecànic va anar a buscar feina a Filatures Casals. Es va dirigir a la fàbrica perquè s'havia assabentat que allí hi havia tallers de cotxes en tenir servei d'autocars per les treballadores de fora. També hi havia un camió que feia la línia de transport. Allí el director li va preguntar quina feina sabia fer i ell va respondre que de mecànic i que li agradaria treballar al taller, però aquest li va dir que en aquella secció no hi havia feina. Però hi havia unes màquines espatllades i el director li va dir que si les sabia arreglar tindria feina. Al Jaume li va impressionar la gran quantitat de màquines. El director el va posar com ajudant i li va fer estudiar un llibre d'instruccions. Explica com va haver de fer atenció als pinyons, als excèntrics, als coixinets i als canvis de marxes de les màquines. El Jaume recorda com amb molta sort va saber arreglar la màquina. Van fer una prova amb el permís d'un encarregat, el director ho va veure i el Jaume es va dedicar a arreglar les altres, amb més facilitat. A partir d'aquí el Jaume es dedicava al manteniment d'aquestes màquines.

El temps va passar i en plegar un encarregat el director el va fer encarregat de secció. Després de casar-se, volia deixar la fàbrica, en sortir l'oportunitat de treballar en una fàbrica tèxtil a Alcalà de Henares (Madrid). El director d'Alfarràs li va donar 15 dies perquè ho provés. L'ambient a la fàbrica de Madrid no li va agradar i va tornar fins que va arribar al càrrec de majordom, un subcap del director.

Als anys quaranta la producció era més manual, per exemple al batan el cotó el dipositava una persona i les contínues anaven a mà. L'incendi del 1944 es va iniciar a les golfes i aquest fou provocat. Els embigats del sostre, la majoria encara conservats, eren de fusta de molt bona qualitat, de melis. Es va cremar una part considerable de l'edifici, moltes màquines es van reparar i amb les assegurances es va entendre l'empresa. El Pla de reforma cotonera de 1963, impulsat per l'estat, comenta com es va aprofitar per obtenir diners sense dur a terme un canvi substancial de la maquinària. Tot i això, sí que aquests diners es van destinar a fer alguna reparació a la maquinària.

En algun moment de la dècada dels anys setanta les màquines es van modernitzar. Amb aquests canvis es va canviar el batan, a partir d'aquell moment el dipòsit del cotó el realitzava una màquina. Les contínues també es van automatitzar. Recorda les pentinadores que servien per destriar entre el cotó bo i el dolent, també les metxeres i els autoconners. El fil de qualitat es feia amb uns 200 quilograms extrets d'una bala de cotó de 300 quilograms. El cotó restant s'emprava per fer fil de qualitat més baixa.

A la fàbrica va treballar un total de 42 anys i recorda com li agradava la seva feina. Aquesta va implicar l'esforç personal, com per exemple quan rebia una trucada de la fàbrica a casa al voltant les 5 de la matinada perquè s'havia de resoldre algun problema, fos per la maquinària o qualsevol altra qüestió.

La força motriu. Les turbines, mogudes per l'aigua, passaven l'electricitat a les màquines a través dels embarrats, un sistema de corretges i politges. Desplaçaven tota l'electricitat per la fàbrica per la part superior de les naus, per sobre de les màquines, i així en cada punt amb les corretges anaven a parar a cada màquina. Els embarrats eren perillosos. Amb el canvi de maquinària els embarrats es van substituir per un motor individual en cada aparell. Per reforçar la potència elèctrica que necessitaven les noves màquines es van implantar alternadors, que es complementaven amb les turbines. L'electricitat generada per aquestes ja solament s'aprofitava per a la il·luminació de la fàbrica. Els quilovats necessaris per a la resta de necessitats es compraven a la companyia elèctrica.

La jornada laboral. La feina a la fàbrica sovint es complementava amb altres recursos al camp. Molts en sortir de la fàbrica es dedicaven al conreu de presseguers per aportar un complement a l'economia familiar.

El gènere i l'edat. Les dones s'ocupaven de les seccions de transformació del fil, portaven les contínues i les pentinadores. Els homes s'encarregaven de les seccions de preparació del cotó, com el batan i les cardes.

Amb l'edat d'entrada a la feina a la fàbrica es feien tramples. En el seu temps es començava als 16, quan no es podia treballar fins als 18. Si venia un inspector es donaven suborns per part de la fàbrica. Tot i això, quan avisaven que venia un inspector de treball els menors s'amagaven per l'edifici o es quedaven a casa.

L'ocupació i el dinamisme local. En un principi les fàbriques donaven feina als pobles del voltant. Filatures Casals donava feina a Tamarit de Llitera, Albelda, Algerri i Almenar. Quan ell hi treballava, hi havia 500 treballadors. Quan va plegar hi havia 4 torns cada dia, inclòs el torn de nit, però no recorda quants treballarien al deixar la fàbrica. Per explicar la reducció de la plantilla posa com a exemple el cas de les contínues. En una contínua, de les antigues, hi treballaven colles de 4 persones. Quan van canviar la màquina per una de robotitzada hi havia 1 persona a càrrec de l'aparell. No es despatxava a ningú. Amb la modernització feia falta menys gent i es deixava de renovar gent, el que es jubilava, ja no era substituït.

La immigració. Abans de les obres del Pantà de Santa Anna no hi havia tanta gent a Alfarràs. Un cop acabat el pantà, va ser quan van entrar nouvinguts a les fàbriques, d'altres van anar a parar a les guixeres. Però sobretot, les dues indústries tèxtils van absorbir el creixement demogràfic originat pel pantà. El poble estava en creixement gràcies a les fàbriques, el pantà, la transformació de material constructiu, amb l'Arnó i les guixeres. Hi havia molt moviment al poble. Es va viure un fort creixement en molt poc temps. Hi havia feina i la gent s'hi quedava. Actualment veu cohesió, però això va tenir un procés, la gent es va haver de conèixer. Veu Alfarràs com un poble d'integració, ja que remarca la importància demogràfica de població amb orígens d'altres llocs.

La colònia. A les Casetes de la Colònia de Filatures Casals hi vivien les famílies nombroses amb 5 o 6 membres. La colònia, com l'anomena, al principi tenia un economat, dins del recinte fàbrica. En Jaume ho va viure, però per poc més temps. S'hi podia comprar arròs i altres productes. Però no recorda que la fàbrica disposés d'altres serveis.

Quan va passar a ser majordom la fàbrica li proporcionava una casa, però la va rebutjar, ja que tenia la seva pròpia a Alfarràs. Li van insistir, ja que l'electricitat i la calefacció li pagava l'empresa. Al final es va acordar que el Jaume es quedava a casa seva i que l'empresa li pagaria els rebuts d'electricitat i calefacció.

Els propietaris i l'entramat empresarial. Quan ell treballava la fàbrica, aquesta era propietat de la família Casals. Més endavant s'hi van afegir accionistes per reforçar el finançament de l'empresa. Aquest fet es relacionava directament amb el moment en què el tèxtil anava a menys.

Relacions socials. Destaca com durant el règim franquista el sindicat oficial existent protegia a la patronal. No recorda un fort canvi amb l'entrada de sindicats amb la recuperació de la democràcia. Encara que es van viure moments de reivindicació amb vagues, no revolucionàries, en les quals va participar. Comenta que la visió general era la de treballar i que les fàbriques donessin creixement. Les vagues tenien poca repercussió, ja que en un poble no hi havia tant moviment com a Barcelona.

Recorda que amb 42 anys treballats l'esforç pel tracte amb la gent és complex. Reconeix que el seu càrrec no aportava la tranquil·litat que sempre hagués volgut. Es movia entre les decisions dels propietaris i les posicions dels treballadors i no sempre era fàcil lidiar.

El futur de les antigues fàbriques. No sap en quin país va anar a parar la maquinària de la Casals un cop tancada, però està segur que funciona actualment en alguna fàbrica d'algun país amb baixos costos de producció. Recorda, que tot i no estar treballant a la fàbrica en el moment del seu tancament, ell estava a l'ajuntament com a regidor. Amb els membres de la corporació municipal es van dirigir a Barcelona per sol·licitar posar en funcionament les turbines de la fàbrica. Van dir que no es podia fer res, que tot estava embargat. Recorda com també estant a l'ajuntament, la propietària de la fàbrica va cedir els terrenys de darrere de la colònia al poble. L'ajuntament en anar a Balaguer al Registre de la Propietat va veure que no hi podia actuar perquè tot estava embargat per l'Institut Català de Finances (ICF).

Recorda que quan va plegar el tèxtil ja afluijava. Apunta com les mancances polítiques de l'estat i la seva manca de cultura política no van saber enfortir la indústria tèxtil. Assenyala com els alts costos de producció a Espanya situaven la producció en desavantatge, afegint a més que el cotó era matèria primera vinguda de l'exterior, fos d'Hongria, Brasil o Paraguai. Compara Espanya amb Xina en la producció tèxtil. El cost de producció al país asiàtic era molt més baix i en treure els aranzels al producte exterior, el tèxtil espanyol no podia competir amb el baix cost del xinès. Recorda com Catalunya era la flor del tèxtil, ara enfonsat per la incompetència per mantenir aquesta indústria.

Remarca com l'ICF, propietari de la fàbrica després de la fallida del 2005, ha premès l'espoli dels edificis, deixant els sostres de la fàbrica sense teules. S'han robat les turbines, quan encara podrien estar generant electricitat. En els temps de treball del Jaume, produïen uns beneficis de 3.000.000 pessetes. Destaca els inconvenients d'Alfarràs per atreure indústria, repensant en com es podrien recuperar les fàbriques. Mostra decepció amb la sortida que les institucions podrien haver donat a la fàbrica i assenyala que els responsables de l'espoli a la fàbrica són aquestes. Destaca la dificultat per recuperar la fàbrica. Considera que si es conservessin les turbines encara es podria treure algun ús. Per fer una inversió calen molts diners i la situació actual no acompanya. Un cop tancada la fàbrica, la situació ideal hauria estat haver donat continuïtat als edificis per no arribar a l'estat ruïnós en què es troben. Va entrar a la fàbrica un cop tancada i va veure els espolis, els robatoris i l'estat de destrucció. All sortir es va posar a plorar. Destaca les oportunitats que hagués pogut donar el reaprofitament de la fàbrica. Destaca que s'hauria de prendre una mica de consciència sobre aquests robatoris i la situació de deixadesa. Afegeix, que durant un temps, al poc de tancar-la, hi havia un vigilant que estava associat amb els que cometien els robatoris.

Entrevista a Ramon Alcalde Muñoz

L'entrevista es va realitzar a Alfarràs 24 de maig de 2013. El Ramon va néixer el 1943 a el Buñol, a Granada. El 1970, ja a Alfarràs, va començar a treballar en la construcció pel Rosendo, però a partir de 1971 va muntar la seva empresa i des de llavors sempre s'ha ocupat de les obres a la Fàbrica Viladés, raó per la qual coneix els diferents canvis arquitectònics que s'han produït a la fàbrica i als antics molins.

La fàbrica. A la planta baixa de nau modernista, la fàbrica vella, hi van estar les seccions de les metxeres i les contínues. En el pis superior de la nau hi havia la golfa, que destaca pel seu embigat de fusta, originàriament fet a base de juntes, sense cap clau. Annex a aquesta nau hi havia el taller, on s'emplaçava la manyeria i en els últims moments de la fàbrica s'hi afegí la fusteria. En el pis superior d'una nau annexa hi havia els aspis, els acabats.

El 1958 es van aixecar les naus amb façana a l'avinguda Balmes. Aquests terrenys, annexos a la nau modernista, fins llavors havien estat horts. En aquestes noves naus s'hi van emplaçar les cardes, encara que després s'hi van ubicar les metxeres. També era la secció de les cintes, els manuars i la cambra d'humitats. En unes sales annexes hi havia els alternadors que en el seu moment van reforçar el subministrament elèctric que fins llavors tan sols proporcionaven les turbines del salt d'aigua.

Amb el tancament de la fàbrica el 2005 tota la maquinària es va vendre a Indonèsia. Les instal·lacions estan buides, però encara funciona el salt d'aigua per generar electricitat, doncs la Viladés ha venut la propietat de la fàbrica a una empresa de Vic.

Els molins i la Casa del Marquès d'Alfarràs. El molí fariner medieval ja no funcionava a finals dels seixanta, l'any 1970 l'edifici ja era propietat de la Viladés i es va mantenir en peu com la fusteria de la fàbrica. Després la fusteria va passar al taller i el molí es va aprofitar com a dipòsit d'aigua. L'edifici del salt d'aigua comenta que podria ser centenari, per tant s'hauria aixecat als inicis de la fàbrica.

Entre els anys 1973 i 1974 es va encarregar de l'ampliació de la fàbrica, la més important des de la seva fundació si tenim en compte el canvi arquitectònic que va significar. La banda Oest del carrer de Dalt va ser adquirida per la Viladés, absorbint antigues propietats del marquès com el molí olier i fariner, la Casa del Marquès d'Alfarràs, la caseta del moliner i d'altres cases particulars. En el cas del molí olier i fariner, la Casa del Marquès i d'altres habitatges van ser destruïts. On s'emplaçaven les cases de particulars es va ubicar un pati de càrrega i descarrega amb accés al carrer de Dalt. On s'emplaçava el molí d'oli i farina es va aixecar el nou batan. Aquest molí va deixar de funcionar el 1971, un any abans que comencessin les obres. Del moment en què l'enderrocaven recorda l'aparell de pedra de grans dimensions. On s'emplaçava la Casa del Marquès es va situar la nova nau de les cardes i els manuars. La Casa del Marquès d'Alfarràs se situava davant l'actual número 10 del carrer de Dalt. Allí ja no hi vivia el marquès, però si els seus apoderats, els quals portaven les terres. La casa tenia una porta amb arcades de pedra que se les van emportar a Ivars de Noguera. A la façana hi havia un escut que els marquesos es van endur a Barcelona. Alguns elements de forja es van traslladar a Alpicat a la casa d'un antic director de la fàbrica, el Saragossa. La casa tenia dues plantes i un perxi. L'aparell era de grans carreus i els sostres eren de fusta i canyís. Al Nord d'aquesta, amb façana al carrer de Dalt hi havia una caseta pel moliner del marquès. Els enderrocs de les antigues propietats del marquesat i dels habitatges de diferents particulars es van dipositar a la Seglota d'Andaní, vora l'actual passeig.

Un altre canvi significatiu es va produir a finals dels vuitanta i inicis dels noranta quan es van refer els paraments del Canal de Pinyana, fet que va produir un canvi en el Toll del Molí, ja que va quedar més petit i va restar visibilitat a la façana del Molí d'Alfarràs, que va quedar parcialment tapada per la construcció d'uns nous magatzems per la Viladés en el terreny que s'havia guanyat al canal.

Entrevista a Dolors Hernández Degracia

L'entrevista es va realitzar a Alfarràs el 22 de maig de 2013. La Dolors va néixer a Alfarràs el 5 de gener de 1958. El seu pare fou escrivent de la fàbrica. Va començar a treballar a la Viladés amb 17 anys, sobre l'any 1972 o 1973. En total 32 anys fins al 2005, quan va tancar.

El treball. La Dolors recorda el procés productiu de quan ella treballava. A la porta del carrer de Dalt arribaven els camions amb matèria primera. Des d'allí es posava als magatzems i es posaven les bales de cotó i fibra. El batan era la secció on es dipositaven les bales de cotó que arribaven al magatzem. Es localitzava a l'àmbit que dona al carrer de Dalt. Les bales de cotó provenien del Port de Barcelona. Arribaven de Mali o Zimbabwe, d'on provenien les de millor qualitat, amb les quals treballaven habitualment. A vegades provenien del Sud d'Espanya, però ocasionalment. La Viladés també comprava fibra, que podria provenir de la fàbrica de Benavarrí (Ribagorça, Huesca). Les bales de cotó es barrejaven amb les de fibra, 50% d'un material i 50% de l'altre. Aquest era l'habitual, però depenia del que demanava el mercat. A vegades es produïa amb un cotó de major o menor qualitat, depenent de l'encàrrec. La següent secció era la de les cardes que netejaven les impureses de la matèria primera. El cotó arribava amb les llavors i plantes, això es coneixia com el tabac. Després s'arribava als manuars, on es treia la merma de la matèria. S'arribava a la metxera, on el cotó ja prenia forma de veta. Aquí s'arribava a les contínues, la transformació de la veta en fil, on la fibra i el cotó ja estaven plenament barrejats. Les burates, era la següent secció, en els últims temps de la fàbrica. Els noms de les seccions, com aquest cas, a vegades variaven, segons l'origen de les màquines que a vegades venien d'Alemanya o d'Itàlia. A les burates s'elaboraven els conus de 2,50 quilograms. Aquests s'envasaven en caixes i d'aquí es portaven a Mataró (Maresme, Barcelona) o Igualada (Anoia, Barcelona), on hi havia clients habituals que es dedicaven als teixits. Cada dia sortia un camió amb 7.000 quilograms de fil, a vegades en temps de molta producció fins a 2 camions diaris.

Al laboratori, on treballava la Dolors, es feien proves de la qualitat de mostres extretes en cada secció. D'aquesta manera podien saber, en cas d'errors, on s'havia de revisar la maquinaria perquè el producte tingués la qualitat exigida. El control de qualitat era el que garantia el tipus de fil que el client demanava. La producció es diferenciava en neps, gates, prims, gruixos. També hi havia mesures del fil per numeració 18, 20, 24, 26, 30 40, com és alt és el número, més prim era el fil. La contínua disposava d'un curro que pressionava més o menys sobre el cotó segons la mesura que es fabricava. Després, a la mateixa contínua, per un rodet passava el fil que era conduït a una anella que el feia tòrcer. Era important tòrcer el fil per produir-ne de bona qualitat, ja que el fil no torçut és el que després a la roba produeix borreta. El fil que es produïa a la Viladés era d'alta qualitat, sempre se seguien els mateixos barems, encara que també s'adaptava la producció a encàrrecs. Se sabien marques cares que compraven a la Viladés, com Massana o Vives Vidal. Recorda quan va començar a treballar les pentinadores, unes màquines que després es van retirar. Aquestes perfilaven el fil per obtenir-ne de major qualitat. Els estàndards de qualitat es van mantenir fins al final, però per salvar l'empresa a l'últim moment, es van

prendre mesures per abaratir costos i frenar la caiguda de vendes. Es va augmentar la quantitat de cotó de baixa qualitat en la barreja amb el cotó d'alta qualitat i es va rebaixar el preu del fil.

Els canvis a la maquinària, van comportar canvis en el control de qualitat i productivitat. Les contínues al principi, quan va entrar a treballar, eren de 500 pues. Després es van automatitzar als vuitanta i van passar a tenir 1.000 pues i la màquina va deixar de necessitar les 6 persones que requeria anteriorment. Aquest canvi va ser molt important. Amb aquestes noves contínues es va incorporar un ratolí, un robot, que resseguia la màquina comptant els fils que es trencaven. Des del laboratori es podia saber en quina pua precisa es trencava el fil. Al principi eren 4 al laboratori i al final ja solament estava ella.

A la fàbrica es feia molta borreta, amb el canvi de les contínues, les noves disposaven d'uns avions i ja no feien falta les encarregades de la neteja de la borreta. A la part final en què es feien conus de 2,50 quilograms quan es trencava un fil les treballadores enganxaven de nou el fil al conus. Amb el canvi de maquinària automatitzada aquesta funció la feia la màquina. Al final qui controlava una contínua ja portava una burata. Allí el fil passava per una parafina, una cera perquè el fil no fos tan agressiu per teixir. Un altre punt del procés era el d'humitat, en què es posava el fil una sèrie d'hores en una cambra d'humitat. Els conus sortien molls. Cada conus s'envasava en una bossa per conservar aquesta humitat. La fàbrica havia d'estar a una temperatura determinada perquè les màquines funcionessin de forma adequada.

Els retorts, era una antiga secció que es dedicava al fil per cosir. La recorda de quan va entrar a treballar. Però la van treure, perquè la casa es va especialitzar en fil per teixir.

A la fàbrica es van haver de formar en el maneig d'ordinadors, abans tot es registrava a mà, però es van haver de posar al dia amb la informàtica. Recorda com durant uns dies van venir informàtics a ensenyar-los com fer servir els nous aparells.

La planta de Granollers, també de la Viladés, feia el mateix procés de treball. En un moment en què la d'Alfarràs tenia bon rendiment, l'empresa va comprar aquesta planta. Però va tancar un any abans que la d'Alfarràs. Aquesta última era més eficient, ja que el salt d'aigua que generava electricitat i reduïa costos. Semblava que per això aguantaria més temps però a l'any següent va tancar.

La Viladés sempre es va mantenir en la qualitat, tenia prestigi. Sí que al final el fil no sortia, es quedava al magatzem i es perdien clients. L'origen és l'entrada de roba xinesa. Va ser la competència del mercat xinès que va acabar amb el tèxtil. La Dolors recorda com l'estiu del 2005 les notícies mostraven com al port de Barcelona hi havia un seguit de tancs amb roba xinesa esperant perquè el govern els autoritzés l'entrada. Aquells mesos previs l'empresa seguia fent fil, però s'acumulava al magatzem, perquè els seus clients ja no despatxaven roba. A l'agost després de l'autorització del govern, l'empresa ja va veure que no hi havia sortida. Llavors es va decidir tancar i indemnitzar els treballadors. A partir d'aquell moment el tèxtil català es va enfonsar. Mataró, per exemple, era un pol del tèxtil i pensa que la crisi en l'àmbit social va deure ser forta.

La força motriu. La llum es feia amb el salt de la fàbrica i fins i tot més endavant es venia electricitat.

La jornada laboral. Al principi la producció es parava el diumenge. Feien 3 torns, després es van ampliar quan es va passar a treballar els caps de setmana a partir dels noranta. Només es tancava per

Nadal. L'horari setmanal era de 6.00 a 14.00 h, de 14.00 a 22.00 h i de les 22.00 h a les 06.00 h. El de cap de setmana i festius era de 12 hores, un torn de les 06.00 h a 18.00 h i de 18.00 h a 06.00 h. Les jornades setmanals eren de 8 hores, la parada d'esmorzar, berenar o sopar (segons el torn) era de mitja hora, però després es va reduir a 20 minuts i després a un quart. Les màquines no paraven així que les pauses eren per tornos.

El gènere i l'edat. No va viure ja el treball infantil, si que recorda que anteriorment havia estat així. Coneix algun cas d'algú que va començar a treballar amb 9 anys.

L'ocupació i el dinamisme local. La Viladés, al moment de tancar, també tenia a la planta d'Alfarràs 50 treballadors i la de Granollers amb 50 més. Quan va entrar a la fàbrica hi havia 200 treballadors, ja que la cadena de producció era més manual. La fàbrica sempre anava canviant la maquinària. La Viladés estava a l'última. Cada any s'intentava millora alguna màquina que eliminava personal. El canvi més dràstic va ser als noranta quan es va prescindir de 30 persones, això no vol dir que es donés una reducció dràstica de la plantilla. L'empresa jubilava i es deixava de contractar. El seu tancament, junt amb la Casals va repercutir a l'economia local doncs va haver-hi una important pèrdua de sous. Les fàbriques van donar vida al poble, la seva padrina hi va treballar, el seu pare també. Recorda que a la seva padrina la venien a buscar a casa perquè anés a treballar, allí s'emportava a la canalla i treballaven tot el dia.

Immigració. Quan va entrar a la fàbrica la immigració ja estava plenament integrada. La gent ja estava arrelada al poble.

Els propietaris i l'entramat empresarial. En el moment en què ella treballava, la família Viladés ja no portava l'empresa. En temps de treball del seu pare, que havia estat l'escrivent de la fàbrica, el gerent era el Muñoz. Però la fàbrica no anava bé. Un jove que estava de gerent a l'empresa, l'Aranyó, va buscar amics amb diners per comprar les accions de la Viladés, ell inclòs, per tal de salvar la situació. Llavors el gerent principal va passar a ser l'Aranyó amb 4 o 5 accionistes. Aquesta fou la situació que va conèixer i l'Aranyó va ser fins al seu tancament el gerent. Visitava la fàbrica cada setmana o cada 15 dies. Les oficines estaven a Barcelona on es portaven les vendes. L'oficina d'Alfarràs s'ocupava la comptabilitat i les nòmines. El mateix Aranyó és qui s'ha ocupat de vendre la fàbrica recentment a una empresa de Vic. Tenia un fill que a Torà s'ocupava d'una fàbrica que produïa tovalloles. Semblava que allí es preparava per, en un futur, conduir la fàbrica del seu pare.

Relacions socials. Quan treballava hi havia CCOO. Però no recorda conflictes. En un moment puntual es va fer vaga perquè sindicats i empresa no es posaven d'acord amb la pujada de sou. Es van fer 4 dies de vaga a finals dels setanta, durant la transició. Aquests dies se'ls va descomptar el sou i no se'ls va entregar el lot de Nadal. A partir d'aquest moment en cas de conflicte es va intentar pactar. Ho veu diferent respecte la situació de la Casals, en què es van seguir vivint moments de reivindicació. Si recorda que en un moment en què es convocava vaga, els de la Casals la van secundar, però els de la Viladés no, perquè optaven per la via del pacte i l'acord amb l'empresa. Els de la Casals es van mobilitzar fins a les portes de la Viladés reivindicant la mobilització conjunta que podia afavorir a tots.

Als seus inicis quan es tenia un fill/a la fàbrica entregava una *canastilla* amb un biberó i un xumet, però ja no ho va gaudir. Ho recorda de quan va començar a treballar. D'altra banda, en relació als actes socials entre els treballadors, recorda que es feien dinars entre els directors i els encarregats.

El futur de les antigues fàbriques. El gerent Aranyó i el director Francesc Rabasco, davant el tancament de la fàbrica, es van dirigir a l'ajuntament d'Alfarràs per posar atenció en què les instal·lacions de la fàbrica continuessin donant riquesa al poble, tenint en compte el potencial que aporta l'explotació de l'aigua. La Dolors es mostra dolguda pel tancament de la fàbrica i pel fet que els edificis s'hagin d'enderrocar segons el POUM d'Alfarràs. No voldria que enderroqués, seria partidària de reaprofitar els edificis per alguna altra destinació, perquè el poble pogués conèixer el salt d'aigua, perquè els veïns hi poguessin passejar i perquè els edificis donessin riquesa econòmica.

Entrevista a Pepita Peraire

L'entrevista es va realitzar a Alfarràs 23 de maig de 2013. La Pepita va néixer a Alfarràs el 25 de març de 1960 a les Casetes de la Colònia de Filatures Casals. Va començar a treballar amb 15 anys, des de 1975 fins al 2005, quan va tancar la fàbrica. Un total de 30 anys que suposen tota una vida. Pertany a una família en què diferents generacions han treballat a la fàbrica. El seu avi treballava a l'oficina, el seu tiet era el porter del torn de nit, en Ramon Peraire, també entrevistat, el seu pare era el fuster i ella junt amb la seva cosina eren filadores.

El treball. Va començar treballant a les contínues, durant poc temps. La majoria de treballadors eren gent del poble, gent coneguda i l'encarregat de seguida la va voler en una altra secció, als acabats, a la dels autoconners. Pràcticament va ser la secció on va estar més temps.

Primerament, les seccions eren fixes, però els últims anys es van fer torns rotatius que canviaven cada setmana. Una altra novetat que es va afegir amb aquest canvi va ser que es va passar a treballar en cap de setmana. Els treballadors tenien mobilitat per les diferents seccions, segons la necessitat. Al principi recorda com aquest canvi va desconcertar. Amb aquesta situació va tornar a ocupar-se de les contínues, llevat dels dos últims anys quan es va encarregar del laboratori. La fàbrica era molt gran, difícilment es podia conèixer al complet. S'acostumaven a conèixer les seccions properes a la de cadascú. Però amb els torns rotatius va arribar a conèixer el procés productiu de la fàbrica al complet. Això ho valorava molt positivament de cara a la feina, ja que permetia conèixer amb més perspectiva cada funció i relacionar-les entre si. Finalment, quan va passar a ocupar-se del laboratori també tractava totes les seccions, ja que en cadascuna havia de fer proves.

Quan ja portava temps treballant, es va fer una nova nau vora el magatzem (situat a les seccions de preparats). Era la zona de càrrega i descarrega. També va viure un canvi d'emplaçament de la maquinària. On finalment hi havia el magatzem, abans hi havia màquines. Un altre canvi va implicar les màquines on ella treballava, ja que aquestes van canviar. Recorda els finestrals grandiosos, opacs de la part baixa, que deixaven entrar llum. Per la part de dalt encara es podia veure quin temps feia. Però un any els van tancar. Tot i això, encara van tornar a canviar de sala les màquines, vora la nau del carrer cap Andani i recorda que hi havia encara finestres, ben petites, però que deixaven veure l'exterior. El fet de

tapar les finestres tenia algun sentit que mai es va precisar, però que estaria relacionat amb la temperatura. Recorda que les contínues quan feia fred a primera hora del matí d'alguns dilluns costava que arrenquessin, a vegades s'emborrnava tot.

La maquinària cada cop estava més automatitzada. Per exemple quan va entrar a treballar a la secció de contínues cada 7 màquines aproximadament hi havia una colla de 4 dones per banda i banda, en total 8, conduïda per un encarregat. Cada filadora portava aproximadament 2 contínues. Quan el conus s'havia completat la filadora l'havia de treure. L'encarregat dirigia cap a quina contínua havia d'anar cada colla. Tot això es va acabar, es va canviar per complet la maquinària, en un moment segurament dels vuitanta. Llavors cada filadora portava 2 contínues o més. Les colles es van acabar i la funció de recollida la va passar a fer un robot. Encara es va fer un altre canvi de maquinària després de la primera crisi de l'empresa, podria ser a mitjans dels noranta, just al moment en què l'empresa va fer una revifada. L'últim canvi que es va fer va ser l'endomat, a la part dels preparats, on es tiraven les bales de cotó per ser refinades.

La jornada laboral. La fàbrica parava el diumenge, després es va aconseguir festa el dissabte. El torn acabava la matinada a les 6 de la matinada del dissabte. Tot i això, el porter sí que es quedava el diumenge. Però quan es van fer els torns rotatius es va incloure el cap de setmana.

El gènere i l'edat. Els homes es dedicaven més a les seccions de preparats, per tragar les bales de cotó i encarregar-se de les cardes. Algunes tasques les realitzaven exclusivament homes, aquests feien de carretillers, electricistes, fusters, torners i paletes per la fàbrica. La fàbrica donava oficis per a tot. Les dones es dedicaven a les seccions de transformació del fil, com les contínues, les sovilladores i els manuars.

En el seu cas va entrar a treballar als 15, però als 14 ja se li donava feina a la fàbrica. No va començar abans, tot i que lo habitual en aquell temps era treballar amb 14 anys. Abans dels 14 ja no. Amb aquella edat va començar a embalar a la fruita amb el Paco, llavors el seu pare comentava que havia de recordar al director que se li havia de donar feina a la seva filla. Amb el temps, l'edat d'entrada a la fàbrica no la pot valorar, ja que amb l'automatització de les màquines entrava molt poca gent a treballar de nou. A més la gent jove ja no es dedicava a treballar, sinó que se n'anava a estudiar. Encara va entrar a treballar algú amb 16, però molt puntualment. Si que recorda que quan va començar era un continu de gent jove entrant a treballar.

L'ocupació i el dinamisme local. Sentia dir al seu tiet dir que havien arribat a ser 500 treballadors a la Casals, però no recorda quants eren quan va començar. Sí que quan la fàbrica va tancar eren un 60. Es van fer reduccions de plantilla, en 2 o 3 ocasions. No era habitual i quan sorgia era impactant el fet de conèixer de cop que 40 persones serien acomiadades. El motiu podria ser per dos factors, el fet que s'automatitzava el treball i que l'empresa tenia problemes financers amb la davallada del tèxtil. Però tampoc no veu que pugui assenyalar un motiu concret.

Immigració. Quan ella va entrar a treballar, la immigració estava integrada a la vida del poble. Ella va viure el moment de plena integració. Si recorda que a vegades a les casetes es coneixien entre les famílies pels llocs d'origen.

La colònia. La Pepita havia crescut a les Casetes de la Colònia de Filatures Casals, al carrer Nou. Vivia a la número 27. Els seus padrins s'hi van traslladar des d'Ivars de Noguera a viure a les casetes. Els treballadors de la fàbrica per tenir dret a una caseta havien de tenir dos membres de la família a l'empresa. En aquestes no s'hi podien fer canvis sense avisar. Si s'havia de canviar un vidre, havia de venir el fuster de la fàbrica. Sentia explicar de petita que quan es va casar la filla de l'amo es va donar un incentiu a tots els treballadors i un obrer, per escrit, va donar les gràcies als propietaris. A aquest treballador l'empresa li va donar dret de per vida a una caseta de la colònia com a agraïment. A la seva família patien per quan el padrí es jubilàs, llavors a casa ja no serien 2 treballant i podien perdre el dret a casa. En aquell moment, veïns i treballadors de la fàbrica, amb mossèn Brugulat, van formar una associació o cooperativa amb la qual es van obrir dos carrers amb casetes, vora la colònia. Aquests carrers avui dia són carrer de Mossèn Brugulat i de Sant Josep Obrer, amb clara vinculació als treballadors de la fàbrica. D'aquesta manera les famílies que perdien el dret a casa tenien opció a comprar una de nova. Però això va confluir amb el fet que ja no hi havia tants treballadors a la fàbrica i per tant no hi havia tanta necessitat de casetes lliures. N'hi havia fins i tot alguna buida. Llavors alguns treballadors en jubilar-se ja s'hi van quedar i més endavant l'empresa va donar l'opció a compra per les famílies que les ocupaven.

A l'escola s'anava al poble, perquè estava relativament a prop. Recorda la vida que hi havia abans al carrer Nou, on hi havia moltes famílies, on es deixaven les portes de casa obertes i on a les nits d'estiu els veïns prenien la fresca. Abans des del carrer Nou es deia que es baixava al poble, on s'anava a correus, a l'estanc o fins i tot a festejar. Es veia distància amb Alfarràs, ja que no era com ara que tot està edificat. Abans no es cobrava molt a la fàbrica, primer es cobrava cada setmana, després al mes, però donava diners. Aquests es notaven, ja que al carrer Nou hi havia molt comerç, amb botigues de comestibles i verduleria. Abans era un bon lloc per muntar un negoci. Aquest caliu s'ha perdut.

Els propietaris i l'entramat empresarial. En temps de son pare els amos eren els Casals i el Soldevila. Aquests últims van entrar a l'empresa pel matrimoni de la pubilla dels Casals. La seva generació va viure en temps dels fills d'aquests. Llavors els propietaris eren 3 germans, que els veien quan venien de visita a la fàbrica.

Relacions socials. Amb el canvi a la democràcia van aparèixer de nou els sindicats a la fàbrica. Va haver-hi uns anys en què la cosa anava malament i es va muntar un sindicat amb CCOO. Llavors ella era jove i s'hi va apuntar, com la majoria de treballadors. Però molts es van desenganyar i es van sortir del sindicat. Va ser en els moments crítics, en les 2 o 3 ocasions que perillaven els llocs de treball en què va haver-hi una embranzida sindical, el 1984 o 1988 i al voltant del 2001. Quan es parlaven de reduccions de plantilla i l'empresa estava en fallida, a partir dels noranta, es van proposar vagues i els sindicats també estaven presents. En aquell moment molts treballadors estaven als sindicats, d'altres no hi estaven però es mantenien actius pels interessos dels treballadors. Però no sempre hi havia unanimitat en les posicions. També van haver-hi moments difícils entre els treballadors, segons si s'optava a vaga o no, fet que va provocar desunió.

En relació als actes socials recorda com el seu padrí explicava que quan venien els amos s'advertien entre els treballadors, la distància segurament era major anteriorment. També recorda com li explicaven que en alguna ocasió amb els amos de visita s'havien emportat als encarregats a dinar a la Fonda Torrente. Ella no va viure aquests moments.

El futur de les antigues fàbriques. Les fàbriques van tancar el 2005, abans la Casals i després la Viladés. El tancament d'una a l'altra va ser diferent, pel que sap a la Viladés se'ls va donar una explicació de com havien anat les coses. A la Casals es van quedar sense amo i un cop assabentats del tancament si es movien de la fàbrica perdien el dret a l'atur. En aquell temps es parlava que la producció xinesa situava en desavantatge la catalana. Recorda com estaven treballant i se'n va anar la llum. Estava al laboratori i hi havia el director. La gent preguntava que estava passant i llavors el director suposava que era el pitjor que es temien. Els fils es van quedar a les màquines. Entre els treballadors es preguntaven a qui podien reclamar una explicació del que estava passant. A la Viladés l'amo va donar la cara. En el seu cas la seva situació fou frustrant, perquè no tenien a qui dirigir-se. Després entre els treballadors van caure en el fet que l'últim mes solament carregaven fil i no es descarregava cotó. Per això es va creure que l'empresa ja sabia que anaven a tancar. Moralment va fer mal, la Pepita sempre havia vist la fàbrica com un lloc de treball que a casa seva havia aportat riquesa. Es van sentir desatesos. Després de tota una vida de treball i entrega no es va donar cap explicació. Els sindicats es van moure, es feien reunions i FOGASA (Fondo de Garantía Salarial, organisme de l'estat espanyol) va acabar pagant una indemnització minsca, per a res la que corresponia. No sap que es va fer amb les màquines. Se sabia pels sindicats que estaven venudes i recorda que una part dels diners d'indemnització als treballadors potser venien de la venda de màquines. Aquestes, després del tancament van estar temps a les fàbriques custodiades per un vigilant, però després es va saber que ja no hi eren.

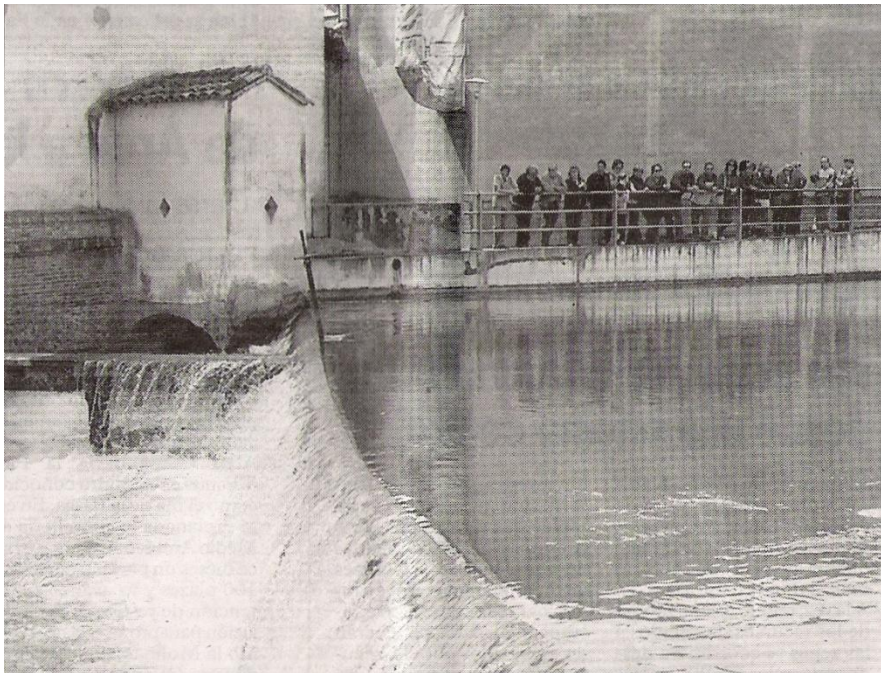

Fig. 26. Imatge del Diari Segre amb els treballadors fent guàrdia a la fàbrica de dalt per reclamar els sous i les indemnitzacions amb motiu del tancament de l'empresa, l'any 2005. Maite Monné (Segre, 7 d'abril de 2005: 9).

Recorda que el valor que li tenia a la fàbrica. Ara ja no sap el valor que pot tenir pel mal estat en què es troba. Pensa que és un espai preciós. Sempre que ha tornat a passar per allí li fa mal veure-ho abandonat. Pensa que s'hi podrien fer infinitat de coses. Si s'hagués agafat al moment just de tancar s'haurien pogut implantar diverses empreses o amb el terreny que hi ha fins i tot s'hagués pogut fer alguna cosa pel poble. Veure com s'ha degradat li provoca tristor, encara que amb el pas del temps, per les circumstàncies de la vida, la perspectiva canvia. Sí que era un treball, però la fàbrica se la sentia part de la seva vida, s'ho estimava. Era un orgull, recorda de forma anecdòtica com es donaven situacions en què entre els treballadors d'una fàbrica i l'altra es feien saber amb orgull quines produccions de fil feien.

7. Conclusions

L'aprofitament per a regadiu i força hidràulica del Canal de Pinyana, l'antiga Séquia Major, des dels seus orígens al segle XII, ha marcat l'economia i la societat al Segrià Nord. En el transcurs del temps aquest eix vertebrador ha configurat la idiosincràsia de l'indret. Els salts d'aigua aprofitats per moure els molins fariners, entre altres tipus com oliers i drapers, així com d'altres manufactures, van esdevenir, en el context de la industrialització a Lleida, una font d'energia per grans centres industrials. El cas d'Alfarràs exemplifica com els antics molins senyorials, fariner i olier, van donar pas a les fàbriques de filatures fundades pel marquès d'Alfarràs, les quals van esdevenir Filatures Casals SA i Viladés SA. Aquest fet va provocar una profunda transformació a la localitat que avui dia perviu en el llegat patrimonial arquitectònic i oral.

El molí fariner d'Alfarràs, es pot definir, segons els models de Bolòs i Nuet, com un molí amb bassa i pou. Atenent els models de Sarobe, aquest es tractaria d'un molí senyorial de terra baixa que podria haver amortitzat l'anterior andalusí, ja que aquest es troba documentat just després de la conquesta de Lleida. Aquest molí hauria tingut successives ampliacions en període senyorial que haurien seguit herències andalusines, com seria la incorporació de cups en l'accés de l'aigua al molí.

La majoria de molins medievals al Segrià són fariners i el d'Alfarràs se suma aquest fenomen, mostrant la importància de la producció de farina com aliment de subsistència. Aquest estaria relacionat amb la ruta comercial de Barcelona a Huesca i donaria servei als pobles de l'entorn. Al segle XVIII es va produir una expansió de molins oliers amb l'extensió del conreu de l'olivera al territori. El molí olier d'Alfarràs, implantat en aquest moment, s'hauria d'entendre en aquest context. La fi de la seva activitat el 1954 es podria entendre en el context que defineix Fité situant la fi dels antics molins després de la Guerra Civil i la postguerra. El cas del molí d'oli seria més tardà, arribant al 1971.

La contrastació de dades de tipus patrimonial amb el buidatge documental i les referències de la memòria oral, permeten establir de forma hipotètica l'evolució arquitectònica del molí, llarga en el temps amb constants reparacions des del període medieval fins al contemporani. En tot cas, caldria una intervenció arqueològica que permetés assegurar o desmentir aquesta primera aportació. En tot cas, aquestes primeres hipòtesis permeten obtenir una previsió sobre com intervenir en el molí. Cal tenir en compte que les dades documentals buidades es podrien ampliar i que per tant, encara es podrien obtenir més detalls.

L'origen del molí es pot situar, almenys, en període andalusí i la seva funcionalitat estaria lligada a l'Almúnia d'Alfarràs. Si bé la seva existència no es pot afirmar amb tota seguretat fins al segle XII. Al segle XV aquest primer molí es podria tractar del casal en ruïnes que tenia 2 moles velles, el qual en aquest moment estaria inutilitzat. Es podria tractar del cos Nord, observat de forma hipotètica en l'aparell de la façana Est, el qual té 1 gran carcabà de factura contemporània que hauria amortitzat 2 carcabans anteriors. En aquest moment estaria funcionant un molí amb 7 moles que es podria correspondre amb el cos Sud, de 7 carcabans. Aquesta suposició faria pensar en una ampliació anterior al 1401. D'altra banda, Josep Lladonosa apuntava a una ampliació a mitjans del XV que atorgaria a l'edifici la monumentalitat actual. Aquesta no s'ha pogut documentar en arxiu per aquest treball. Caldria observar amb deteniment possibles vestigis documentals d'aquesta a l'Arxiu Capitular de Lleida. En tot cas, aquesta hipotètica reforma seria favorable considerar-la, ja que a finals del XVI es documenta que el molí funciona amb 9 moles, per tant es podria pensar en una reforma que incorpora de nou l'hipotètic primer molí de 2 moles.

D'aquest moment es coneix l'estable, la sala de moles i la golfa, que podria integrar la cambra del blat com a magatzem. L'existència de la golfa en aquest moment es podria correspondre en la tercera fase observada en l'aparell que s'estableix sobre el cos Nord i el cos Sud. Per aquesta raó es podria pensar en una golfa ja existent anteriorment o en una golfa que s'aixeca en la hipotètica reforma del XV.

Les obres de 1622 fan pensar en una intervenció considerable al molí. Es troben construccions significatives com la nova xemeneia, un pilar situat a l'entrada del molí fins la golfa i noves escales de la sala de moles fins la golfa. L'entrada del molí es correspondria amb la porta que permet l'accés pel carrer de la Trinitat. De les estructures exteriors al molí es documenta la garita i la perxada. Podria ser que alguna d'aquestes estances es correspongués amb l'estable esmentat al XV. Es coneix que la sala de moles tenia espielleres i bigues eren de fusta i que la golfa tindria un espai de magatzem per carretells de vi i una tenalla d'oli. La cambra del blat, no es pot ubicar, però la presència de cafissos a la golfa fa pensar que es podria situar en aquest pis. Els materials constructius que s'empren en aquest moment són argamassa per arrebossar les parets i la pedra per reposar a les façanes. El 1692 amb la integració del molí de bata s'hauria donat una intervenció considerable que implicava el bastiment de murs de pedra, aquesta provinent d'un munt que hi havia vora el molí.

El 1731 va tenir lloc una important obra hidràulica amb la incorporació de nous cups per l'entrada d'aigua de la bassa cap als carcabans. L'operació sembla considerable, ja que aquesta s'havia d'assentar sobre la roca mare o el nivell d'argila sobre el qual estava bastit el molí. Aquesta hauria implicat la reparació d'altres elements. S'hauria emprat pedra per enllosar i adobar façanes i carcabans. També s'haurien assentat les estructures de les moles i els rodets de nou. Els materials que s'haurien emprat en aquesta ocasió són pedres, calç, sorra, còdols, grava, ferro i bronze.

De nou s'haurien donat obres de reparació el 1770. S'intervé en el teulat i es reposen a les façanes pedres lligades amb argamassa i guix. Els arcs i l'enllosat dels carcabans es muden amb pedres. Al port Nord, de localització imprecisa, s'hi fa un talús amb llombardes i es vesteix el barranc dels estelladors, que es podria correspondre amb els canals del Nord del molí, documentats el 1820, encara conservats. Els materials emprats en aquest moment són pedres, provinents de la pedrera que se situava vora la teuleria d'Alfarràs, calç, provinent de la bassa vora del molí i fusta dels arbres de l'hort contigu.

Del 1815 es coneix l'existència d'una cuina i d'un estable davant del molí, el qual es correspondria amb alguna de les estances exteriors abans esmentades. El 1820 es va intervenir als canals del Nord del molí, que han arribat fins a l'actualitat. El Canal Nou es va enllosar amb pedra forta d'Ivars i s'hi hauria ubicat un arc. El Canal Vell tindria estelladors enllosats amb pedra forta de Pinyana i la canalització seguiria aigües avall amb un fons de taulons de fusta. Entremig d'aquests se situaria el Canal de 1817, el qual sembla que no s'ha conservat.

El 1824 es documenta que el molí funcionava amb 5 moles, aquest tenia 4 finestres i 2 corrals davant la porta del molí, que es corresponen amb les dues estances que es repeteixen en el temps a l'exterior. Encara que el 1882 s'anomenen 3 corrals, un primer per a les gallines i l'aviram en general, un segon per a les cavalleries i un tercer a una corralina pels porcs.

El 1910 es va instal·lar una màquina de cerndre, fet que potser hauria implicat alguna transformació considerable, la qual es podria relacionar amb els vestigis contemporanis del molí al cos Nord, amb embigats de ferro i el gran carcabà de maons de l'extrem Nord. Com a últim apunt, tot i el tancament del molí el 1954, cal tenir en compte intervencions contemporànies al llarg de la segona meitat del XX funcionant com a fusteria i dipòsit d'aigua per la Viladés. Aquestes van implicar el seu desmantellament, amb la desaparició de les estructures de molta, la instal·lació d'un dipòsit d'aigua, l'aixecament de parets, la substitució de bigues de fusta per algunes noves de metàl·liques i el teulat d'uralita del cos Sud.

Des del segle XIX, enllaçant amb la proliferació de molins oliers, van augmentar les concessions de salts d'aigua per a molins destinats diferents tipus de producció. Aquesta situació a mitjans del mateix segle desencadena amb la concessió per a centres industrials, sobretot dedicats al sector cotoner, entre els quals destacaven els casos d'Alfarràs, Alguaire i Rosselló. En tots aquests casos les plantes industrials han desaparegut, donant pas a altres formes d'indústria, algunes de les quals encara prenen ús dels salts d'aigua. Tot i això, la importància dels salts d'aigua de Pinyana per a la producció d'electricitat ha minvat, encara que representen l'herència més directa de les antigues fàbriques de filatures i teixits. Aquest és el cas d'Alfarràs on el salt d'aigua de l'antiga Viladés encara produeix electricitat.

La producció cotonera d'Alfarràs se centrava en la transformació del cotó en fil i en el procés productiu es reconeixen les màquines que esmenta Cabana. Així, a grans trets i tenint en compte canvis tecnològics i variacions, en la preparació de les filatures d'Alfarràs s'esmenten el batan, les cardes, els manuars i les metxeres i en la transformació del fil es troben les contínues i els aspis, per donar pas als acabats i l'emalatge. El canvi dràstic en la maquinària es va produir durant la dècada dels setanta, quan es va iniciar l'automatització. Tot i això en la Viladés ja s'observen ampliacions arquitectòniques importants a finals dels seixanta. D'altra banda, els canvis seguiran als vuitanta i als noranta, implicant alguna ampliació. En el cas de la Viladés s'observa que el canvi de maquinària i la seva actualització és constant. Si bé, s'observa a grans trets la coincidència amb el model de procés de Cabana, la memòria oral permet definir algunes precisions. Després de mitjans de segle XX s'incorpora a la producció del fil mesclades entre cotó i fibra. A la Casals hi havia seccions de retorts i gasejats. A més s'esmenta el batan com a endomat i el canvi de maquinària va comportar la fusió dels aspis i l'emalatge en els autoconners. En el cas de la Viladés trobem, a banda dels retorts, la cambra d'humitats. A més s'observa que la secció d'acabats s'anomena com les burates.

Els models de les fàbriques, atenent els paràmetres de Cabana, presenten certa complicació per encaixar en la seva conceptualització. En tots dos casos serien empreses que compaginaven la producció cotonera amb la producció d'energia elèctrica a partir dels seus salts d'aigua. La Viladés, marcada per la seva ubicació vora el molí fariner per tal d'aprofitar el seu salt d'aigua, és una fàbrica vinculada a nucli urbà. És important afegir que el seu vincle arriba al punt de situar-se al bell mig de la trama urbana municipal d'Alfarràs i fins i tot desarticulant la població, tenint a l'Est el nucli antic i a l'Oest el seu eixample contemporani. Per tant, la seva conceptualització patrimonial seria Fàbrica Viladés. Filatures Casals es tractaria d'una colònia, amb economat i casetes pels treballadors, vinculada a un nucli urbà, però en un origen deslligada de la trama urbana. Tot i això, en el darrer quart de segle XX la seva proximitat al municipi hauria propiciat la seva connexió. La seva conceptualització patrimonial seria Colònia de Filatures Casals, distingint entre l'àmbit de les casetes dels treballadors i l'àmbit de la fàbrica.

El lligam d'Alfarràs podria trobar el seu precedent amb l'instal·lació al segle XVIII d'un molí del batan o draper al mateix edifici del molí fariner. Aquest es podria haver eixamplat amb filatures Viladés al XIX, tot i que la impossibilitat de resseguir amb les dades consultades el molí del batan no permeten establir una conclusió. Si més no Joan Desvallés i Amat, el marquès d'Alfarràs fundador de les fàbriques, provenia d'un llinatge que al segle XVIII i XIX s'ubicava en l'alta noblesa catalana a Barcelona. En el moment de la creació d'aquestes la seva figura la veiem relacionada amb l'alta burgesia barcelonina, la qual troba en el tèxtil el sector de més dinamisme en la industrialització que impulsa. No es pot afirmar que el marquès fou un industrial, però sí un agent d'aquest context que arrenda les fàbriques a petits industrials barcelonins.

El motiu de l'arribada del sector punter de la industrialització catalana, el cotoner, al Canal de Pinyana va ser la manca de recursos de carbó a Catalunya dels quals es nodrien les primeres indústries de l'àrea de Barcelona amb la màquina de vapor. L'aigua com a força motriu per generar electricitat va

expandir la indústria catalana al territori pel Llobregat i el Ter, essent les àrees de major intensitat, i pel Segre i el Fluvià amb una mínima expansió. Tot i la poca importància industrial del Segre, cal destacar que fou la indústria de Pinyana la de més importància a Lleida. La memòria oral permet conèixer com es realitzava el subministrament d'electricitat. Si bé en un principi les turbines generaven energia suficient per a les màquines, amb la nova maquinària dels setanta, més automatitzada, les turbines van passar a subministrar solament la il·luminació i van ser nous alternadors els que portaven electricitat a les màquines. Tot i això, s'observa com l'existència dels salts d'aigua eren un potencial per les fàbriques. La Viladés fins i tot, ja amb els alternadors funcionant, es venia llum.

Les jornades laborals van mantenir una estructura similar des de la primera meitat de segle XX fins als noranta. En aquest moment a la producció es va incorporar el cap de setmana i els torns van passar de 3 a 5. Fins a mitjans de segle XX la feina a la fàbrica es compaginava amb tasques al camp que reforçaven l'economia familiar. Una estratègia familiar observada és que en les fàbriques treballaven diferents generacions d'una mateixa família.

S'observa que l'edat d'entrada a la fàbrica durant la generació anterior a la que va entrar a treballar durant la Guerra Civil o la postguerra era als 9 o 10 anys. En la primera generació consultada l'edat passa als 13, 14 o 16 anys i als setanta sembla que es manté. En aquests casos quan venia un inspector de treball el personal menor d'edat s'amagava. Després la tendència va canviar, si bé cal tenir en compte una major regularització, l'automatització va acabar amb la incorporació massiva de nou personal i aquest s'envelleix.

S'observa una distinció en el treball segons el gènere, en les dues fàbriques els homes es dedicaven a la secció de preparats i els oficis com electricista, fuster o mecànic i les dones es dedicaven a les seccions de transformació del fil. En aquest sentit, cal remarcar el pes de la dona a les fàbriques, que trenca una dinàmica en la històrica amb la seva incorporació al treball.

El llegat de les fàbriques el podem veure en un creixement demogràfic i urbà que va permetre absorbir l'arribada d'immigrants del Sud d'Espanya amb la construcció del Pantà de Santa Anna i de Camarasa a mitjans de segle XX. El moment amb més treballadors/es a les fàbriques és a mitjans de segle XX amb 200 a la Viladés i 500 a la Casals. En tots els casos fins als setanta es parla d'una incorporació continua de treballadors a les fàbriques. Aquestes suposaven, junt amb les guixeres, la transformació d'altres materials constructius i el pantà una font de riquesa per l'economia local. Durant la seva existència les fàbriques s'han vist com el motor econòmic del poble, per això el seu tancament fou copsat. Es donava feina a nivell comarcal a Almenar, Ivars de Noguera, Algerri, Albesa, Tamarit de Llitera i Albelda. Les fàbriques no van portar la immigració a Alfarràs, aquest paper correspon al Pantà de Santa Anna i de Camarasa, però un cop s'acaben les obres, les fàbriques absorbeixen en part la mà d'obra. La immigració arribada a Alfarràs provenia de Córdoba, Sevilla, Granada i Múrcia. El creixement demogràfic en un principi va desbordar el poble, que no tenia suficients habitatges a mitjans de segle però s'observa a partir dels testimonis que s'incorporen als setanta que aquesta situació ja havia passat i per aquest temps es parla de cohesió.

En el cas de la Casals es poden observar els records de la colònia. La generació que treballa a partir dels anys trenta i quaranta recorda l'existència d'un economat. La colònia es veia com un nucli diferenciat del poble, que quedava lluny, si bé en l'actualitat el creixement urbà l'ha integrat al municipi. S'observa el record del dinamisme del carrer principal de la colònia, el carrer Nou, on hi havia una dinàmica activitat comercial i social.

En les relacions amb l'entramat empresarial s'observa cert paternalisme entre obrers i els càrrecs d'encarregats o directors en la generació que s'incorpora als trenta, quaranta o cinquanta. En termes

generals, s'observa com es va percebre la transició d'empreses tipus familiars a la formació de grups d'accionistes després de mitjans de segle XX.

L'existència d'una classe treballadora ha atorgat una composició social diferenciada dels paràmetres rurals per prendre certs comportaments urbans. L'expansió de la conflictivitat social al territori català, en el marc de la segona industrialització des de finals del XIX a principis del XX es pot reconèixer en el cas d'Alfarràs. Es podria dir que de forma incipient es desenvoluparien en el moviment obrer local tendències que anirien des d'un sindicalisme cooperativista fins a un anarcosindicalisme revolucionari. En aquest sentit caldria tenir en compte que l'esquerra revolucionària a Lleida presenta poca continuïtat i estabilitat i que no hi havia la tradició del moviment obrer de l'àrea industrial de Barcelona. Però es pot afirmar que Alfarràs durant els primers decennis del segle XX es caracteritzà per un dinamisme sindical amb una presència rellevant de la CNT, amb una vaga de fins a 500 obrers i l'aturada de la producció durant 4 mesos el 1919, i certa rellevància política en l'esquerra revolucionària en el conjunt de Lleida amb el BOC i després el POUM. La memòria oral remarca la convulsió social d'aquest moment. Caldria observar amb més detall el paper de la UGT davant el fet que fos el sindicat rellevant en el tèxtil lleidatà. Segurament aquesta tradició es va trencar amb la dictadura. Del franquisme es destaca la manca de protecció al treballador, el fet de callar i treballar i el malestar pels sous baixos. Amb la democràcia s'observa com els sindicats entren de nou en joc, tot i que no de forma generalitzada. Es donen vagues i es reclama solidaritat, en algun moment, dels treballadors de la Viladés cap als de la Casals. Sobretot en aquesta es donen moments de forta reivindicació amb els problemes financers que provocaven reduccions de personal o, en el moment del seu tancament, la desatenció de l'empresa als sous i les indemnitzacions dels treballadors/es. Aquest fet va portar de nou més activitat sindical, una major implicació en la reivindicació de drets.

El tancament de les fàbriques fou diferent en els dos casos. Si bé la sensació de pèrdua d'un potencial de l'economia local és un tret comú. Es posa com a causant la retirada d'aranzels al producte exterior que va permetre l'entrada de tèxtil xinès produït a baix cost amb el qual la producció autòctona no podia competir. El tèxtil català no venia i per tant els clients no compraven fil. En el cas de la Casals s'ha de posar atenció al fet que a la crisi del tèxtil s'hi afegien els greus problemes financers de Mitasa des dels noranta. Es remarca el desconcert per la manca d'informació al personal pel tancament de l'empresa i la incertesa per cobrar sous i indemnització i poder accedir a l'atur després d'anys de treball. La possibilitat d'enderroc de la Viladés i la destrucció i espoli de la Casals generen rebuig i fins tit tot, sentiment de tristesa. En tots casos es pensa en què haurien de ser espais que donessin cabuda a noves iniciatives econòmiques o espais públics. Tot i que l'estat de la Casals fa pensar en què aquesta possibilitat queda llunyana. S'observa en alguns casos un sentiment de pertinença i estima a la fàbrica, que en molts dels casos ha suposat el treball i l'esforç de tota una vida i d'una família.

La informació consultada permet recuperar de forma preliminar els principals canvis arquitectònics d'aquests edificis emblemàtics. Per tant la seva rehabilitació arquitectònica deurà atendre aquells elements històrics a preservar, si bé s'haurà de comptar amb intervencions arqueològiques per obtenir una major precisió que s'hauran de complementar amb la perspectiva arquitectònica i històrica i així revisar les hipòtesis que aquí es plantegen. Cal afegir que una intervenció patrimonial podria comptar amb un buidatge més exhaustiu i detallat partint d'aquesta primera aportació, tant en l'àmbit documental com memorial.

El molí pel que fa a la conservació presenta una situació de perill d'enderroc als sostres de la golfa, si bé una part ja ha vençut. És necessària una neteja de la vegetació arbustiva que debilita la consistència

dels murs. D'especial atenció requereix l'esquerda vertical de la façana Est situada a l'extrem Nord d'aquesta. L'edifici representa un símbol per la història del poble, raó per la qual seria oportú avançar en la cessió pública a l'ajuntament d'Alfarràs.

Les fàbriques de filatures, totes dues en desús des del 2005 presenten situacions diferenciades. En el cas de la Viladés s'hauria d'evitar el seu enderroc i assegurar la seva conservació, almenys els edificis de més valor històric com són la nau modernista, el taller i el salt d'aigua. Es tracta d'un edifici simbòlic en la primera industrialització a Lleida i representa el llegat del tèxtil a Pinyana. No solament es tracta d'un edifici significatiu a nivell local. Per tant, la seva previsió d'enderroc total al POUM d'Alfarràs no es considera encertada. A més, la seva catalogació en aquest pla urbanístic en l'edifici del molí medieval, és un motiu més per la seva revisió, ja que demostra la manca d'atenció al llegat històric que representa.

La Casals, tot i quedar garantida la seva protecció al POUM d'Alfarràs, requereix una intervenció de mínims per aturar el seu espoli i destrucció de sostres i teulats. La desatenció de l'ICF és evident i per tant, l'ajuntament d'Alfarràs, que en el POUM preveu l'espai com a equipament públic en el marc d'una nova àrea industrial hauria d'emprendre les accions necessàries, per almenys aturar el seu deteriorament. Els trets arquitectònics modernistes són destacables i suposa un edifici emblemàtic tant a nivell local com territorial.

En els tres casos s'haurien de plantejar projectes de rehabilitació per tal de revalorar el patrimoni local. Aquests s'haurien de difondre en xarxa a nivell de territori a través de circuits supralocals relacionats amb la tradició al Segrià Nord en l'aprofitament de recursos hídrics. La seva recuperació implicaria atorgar en els tres casos noves funcionalitats pels edificis. Pel cas emblemàtic del molí, la seva ubicació al centre del nucli urbà i la previsió de cessió pública es podria plantejar com un espai d'activitat cultural a definir. La funcionalitat de la Casals, sigui en termes públics o privats, hauria de prendre una connexió amb la previsió d'àrea industrial. Pel cas de la Viladés, s'hauria de pensar en una iniciativa pública o privada que atorgués a l'edifici una funcionalitat econòmica o cultural. Seria oportú lligar la trama urbana del municipi a la fàbrica i alleugerir l'efecte barrera que ha suposat. En tots casos, ja es produís una gestió pública o privada, s'hauria de conservar el llegat patrimonial arquitectònic. Es tractarien edificis amb noves funcions, privades o públiques, però que explicarien el seu passat i haurien de comptar amb difusió patrimonial a nivell territorial. Per tant, qualsevol intervenció hauria d'implicar una lleu museïtzació que fos compatible amb els nous usos. L'objectiu primordial hauria de consistir a emplaçar noves funcions que afavoreixin la dinamització dels edificis i potenciar un caire emblemàtic que s'identifiqués amb els trets d'identitat del municipi i el territori.

8. Bibliografia

Alayo, 2007

Alayo, J. C., 2007, *L'electricitat a Catalunya. De 1875 a 1935*, Lleida, Pagès Editors.

Alomà, 2001

Alomà, I., 2001, "Un segle de revolució industrial i transformacions urbanes a les comarques de Ponent", *La Lleida del segle XX*, Lleida, Edicions de la Clarmor.

Bolòs, Nuet, 1983

Bolòs, J., Nuet, J., 1983, *Els molins fariners*, Barcelona, Editorial Ketres.

Barrull, 1990

Barrull, J., 1990, *El Bloc Obrer i Camperol: Lleida 1919-1937*. Lleida, Ajuntament de Lleida.

Cabana, 1993

Cabana, F., 1993, *Fàbriques i empreses. Els protagonistes de la revolució industrial a Catalunya. Vol. 2. Cotoners*, Barcelona, Enciclopèdia Catalana.

Cabana, 1996

Cabana, F., 1996, *La burgesia catalana: aproximació històrica*, Barcelona, Editorial Proa.

Cabana, 1999

Cabana, F., 1999, "Les comarques de Lleida i l'economia catalana", Vicedo, E. (ed.), *Empreses i institucions econòmiques contemporànies a les Terres de Lleida. 1850-1950*, Lleida, Institut d'Estudis Ilerdencs, pp. 7-15.

Cabana, 2011

Cabana, F., 2011, *La burgesia emprenedora*, Barcelona, Editorial Proa.

Caminal, 1989

Caminal, M., 1989, "La fundació de l'Institut Agrícola Català de Sant Isidre: els seus homes i les seves activitats (1851-1901)", *Recerques: història, economia, cultura, núm. 2*, Associació Recerques, pp. 117-135.

Casteràs, 1999

Casteràs, R., 1999, "L'empresariat lleidatà contemporani (1900-1930)", Vicedo, E. (ed.), *Empreses i institucions econòmiques contemporànies a les Terres de Lleida. 1850-1950*, Lleida, Institut d'Estudis Ilerdencs, pp. 41-61.

Català, 2012

Català, J., 2012, *La colònia d'Alcanís. Un record, una finestra...*, Lleida, Pagès Editors.

Català, 2010

Català, M., 2010, *Metodologia de recerca etnològica*, Barcelona, Centre de Promoció de la Cultura Popular i Tradicional Catalana.

Departament de Cultura, 2012

Departament de Cultura, 2012, "Alfarràs", *Base de dades Gaudí, Inventari de patrimoni arquitectònic de Catalunya*, Departament de Cultura. Consulta 6/9/2013:

<http://cultura.gencat.cat/invarquit/lLista.asp?nom=&municipi=250138&comarca=0&proteccio=0&estil=0&epoca=0&Submit=Cerca>

DD. AA., 2005

DD. AA., 2005, "La digitalització del fons de pergamins de l'Arxiu del Marquès d'Alfarràs", *Butlletí de l'Arxiu Nacional de Catalunya*, 17, Barcelona, Departament de Cultura, pp. 6.

Eritja, 1998

Eritja, X., 1998, "La carta de població d'Almenar (1147), el naixement del municipi", Bolòs, J., Busqueta, J., (eds.), *Territori i societat a l'Edat Mitjana. Història, arqueologia, documentació. Vol. II. Almenar 1147-1997. 800 anys de la carta de poblament*, Lleida, Universitat de Lleida, Ajuntament d'Almenar, pp. 301-308.

Esquerda, Giné, 2012

Esquerda, C., Giné, M., 2012, "Catàleg de Patrimoni del municipi d'Alfarràs", *Pla Ordenació Urbanística Municipal, Alfarràs*, Segrià, Alfarràs, Ajuntament d'Alfarràs. Consulta 6/9/2013:

http://www.ajuntamentalfarras.cat/images/stories/ajuntament/tramits_pdf/UrbanismePOUM/Catleg_Patrimoni.pdf

Fité, 1983

Fité, F., 1983, "Un apropament a l'estudi dels molins del Montsec i la Vall d'Àger", *Acta historica et archaeologica Mediaevalia*, núm. 4, Barcelona, Universitat de Barcelona, pp. 207-238.

Forns, 2004

Forns, J., 2004, *Economia i societat en els regs històrics occidentals catalans: Almenar (Segrià) i la seva àrea (segles XIV-XIX)*, Barcelona, Abadia de Montserrat, Ajuntament de Barcelona.

Gallego, 1996

Gallego, G., 1996, *Els anònims de la transició. Història oral del moviment obrer a Lleida i Balaguer (1960-1970)*, Lleida, Pagès Editors.

Institut Agrícola Català de Sant Isidre, 2013

Institut Agrícola Català de Sant Isidre, 2013, "Presidents de l'Excel·lentíssim Institut Agrícola Català de Sant Isidre", *Institut Agrícola Català de Sant Isidre*. Consulta 6/9/2013:

<http://www.institutagricola.org/index.php?id=19&idOpi=76&idC=1>

Lladonosa, 1994

Lladonosa, J., 1994, "Alfarràs", *Gran Geografia Comarcal de Catalunya*, vol. 11, Segrià, Pla d'Urgell, Garrigues, Baix Cinca, Barcelona, Enciclopèdia Catalana, pp.122-126.

Lladonosa, Jové, Vicedo, 2003

Lladonosa, M., Jové, A., Vicedo, E., 2003, *Història de Lleida. Vol. 7. El segle XIX*, Lleida, Pagès Editors.

Martí, 1991

Martí, F., 1991, *Almenar: història i gent*, Almenar, Ajuntament d'Almenar.

Mir, 1985

Mir, C., 1985, *Lleida (1890-1936): caciquisme polític i lluita electoral*, Barcelona, Abadia de Montserrat.

Mir, Jarne, Sagués, Vicedo, 2010

Mir, C., Jarne, A., Sagués, J., Vicedo, E., (dir.), 2010, *Diccionari biogràfic de les terres de Lleida. Política, economia, cultura i societat. Segle XX*, Lleida, Alfazeta.

Molas, 2003

Molas, P., 2003, *L'alta noblesa catalana a l'Edat Moderna*, Vic, Eumo.

Muñoz, Pladevall, Tosas, 1990

Muñoz, J. M., Pladevall, A., Tosas, T., 1990, *Catàleg de monuments i conjunts historico-artístics de Catalunya*, Barcelona, Departament de Cultura.

Nadal, 1991

Nadal, J., 1991, "Indústria cotonera", DD. AA., *Història Econòmica de la Catalunya Contemporània. Vol. 3, s. XIX. Indústria, transports i finances*, Barcelona, Enciclopèdia Catalana, pp. 13-85.

Ordaz, 1979

Ordaz, J., 1979, "Idees sobre els terratrèmols de Joan Antoni Desvalls (1740-1820)", *Acta Geològica Hispànica*, t. 14, pp. 39-42.

París, 2010

París, J., 2010, *Alfarràs. Apunts històrics d'Alfarràs del llegat Ramon Vives i Gorgues*, Lleida, Institut d'Estudis Ilerdencs, Ajuntament d'Alfarràs.

Puig, 1984

Puig, I., 1984, *El cartoral de Santa Maria de Lavaix: el monestir durant els segles XI-XIII*, La Seu d'Urgell, Societat Cultural Urgel·litana.

Reial Acadèmia Catalana de Belles Arts de Sant Jordi, 2013

Reial Acadèmia Catalana de Belles Arts de Sant Jordi, 2013, "El retrat del marquès d'Alfarràs", *Catàleg en línia*. Consulta 6/9/2013:

<http://www.racba.org/mostrarobra2.php?id=243>

Rigo, Gili, 1992

Rigo, A., Gili, E., 1992, *El Molí d'en Ribé. Un molí fariner baix-medieval (Santa Coloma de Gramenet, Barcelonès)*, Barcelona, Direcció General de Patrimoni Cultural. Servei d'Arqueologia.

Risques, 2006

Risques, M. (dir.), 2006, *Història de la Catalunya contemporània. De la Guerra del Francès al nou estatut*, Barcelona, Mina.

Sarobe, 2011

Sarobe, R., 2011, *Història de Rosselló de Segrià, Volum I, El temps dels templers (1149-1307)*, Lleida, Ajuntament de Rosselló.

Serra, 2000

Serra, R., 2000, "A propòsit dels molins fariners", *L'Erol*, 64, pp. 8-14.

Sol, Torres, 1974

Sol, R., Torres, M. C., 1974, *Historia de un canal. 1147 – 1974*, Lleida.

Soldevila, Lega, López, 2011

Soldevila, J., Lega, E., López, J., 2011, *Memòria llibertària. 100 anys de moviment llibertari a Lleida*, Lleida, Confederació General del Treball. Federació Intercomarcal de Lleida.

Soler, 2003

Soler, G., 2003, *Tres exemples d'arqueologia industrial a Sabadell. El Vapor de Cal Marçet, el Vapor Gran del Cotó i la Fàbrica de Gas Prat i Benessat*, Sabadell, Museu d'Història de Sabadell.

Vicedo, 2005

Vicedo, E., 2005, *Fonts per a l'estudi del món rural contemporani*, Lleida, Institut d'Estudis Ilerdencs.

Vicedo, 2006

Vicedo, E. (dir.), 2006, *Els canals de Pinyana i Fontanet. L'aigua com a factor transformador de la regió de Lleida*, Lleida, Pagès Editors.

9. Premsa

La Vanguardia, 4 de gener de 1996, "El grupo textil Mitasa suspende pagos con deudas de 12.000 millones", *La Vanguardia*, pp. 45.

La Vanguardia, 14 de novembre de 2003, "Mitasa aprueba su liquidación pero asegura la continuidad de sus plantas", *La Vanguardia*, pp. 79.

Segre, 7 de març de 2001, "Protesta de Mitasa en Barcelona", *Segre*.

Segre, 23 d'octubre de 2002, "Mitasa busca un socio inversor para asegurar su futuro", *Segre*, pp. 23.

Segre, 1 de març de 2005, "Mitasa de Alfarràs, abocada al cierre tras el rechazo de los liquidadores a venderla", *Segre*, pp. 3.

Segre, 9 de març de 2005, "Los sindicatos demandarán a la téxtil Mitasa", *Segre*, pp. 3

Segre, 7 d'abril de 2005, "Turbinas contra la deuda de Mitasa", *Segre*, pp. 9

Villuendas, B., 23 de setembre 2013, "Alfarràs proposa compra l'antiga fàbrica de Mitasa per 350:000 euros", *Cadena SER*. Consulta 25/9/2013:

http://www.cadenaser.com/catalunya/audios/alfarras-proposa-comprar-l-antiga-fabrica-mitasa-per-350000-euros/csrrcrpor/20130923csrrcrscat_7/Aes/

10. Arxius

AMA. Arxiu Municipal d'Alfarràs

ANC. Arxiu Nacional de Catalunya

IEI. Institut d'Estudis Ilerdencs. Servei d'Arxius i Llegats

AMLL. Arxiu Municipal de Lleida

AMAV. Arxiu dels Marquesos d'Alfarràs – Viladellops

ACLL. Arxiu Capitular de Lleida

ACA. Arxiu de la Corona d'Aragó

ACN. Arxiu Comarcal de la Noguera

AJSLL. Arxiu de la Junta de Sequiatge de Lleida